

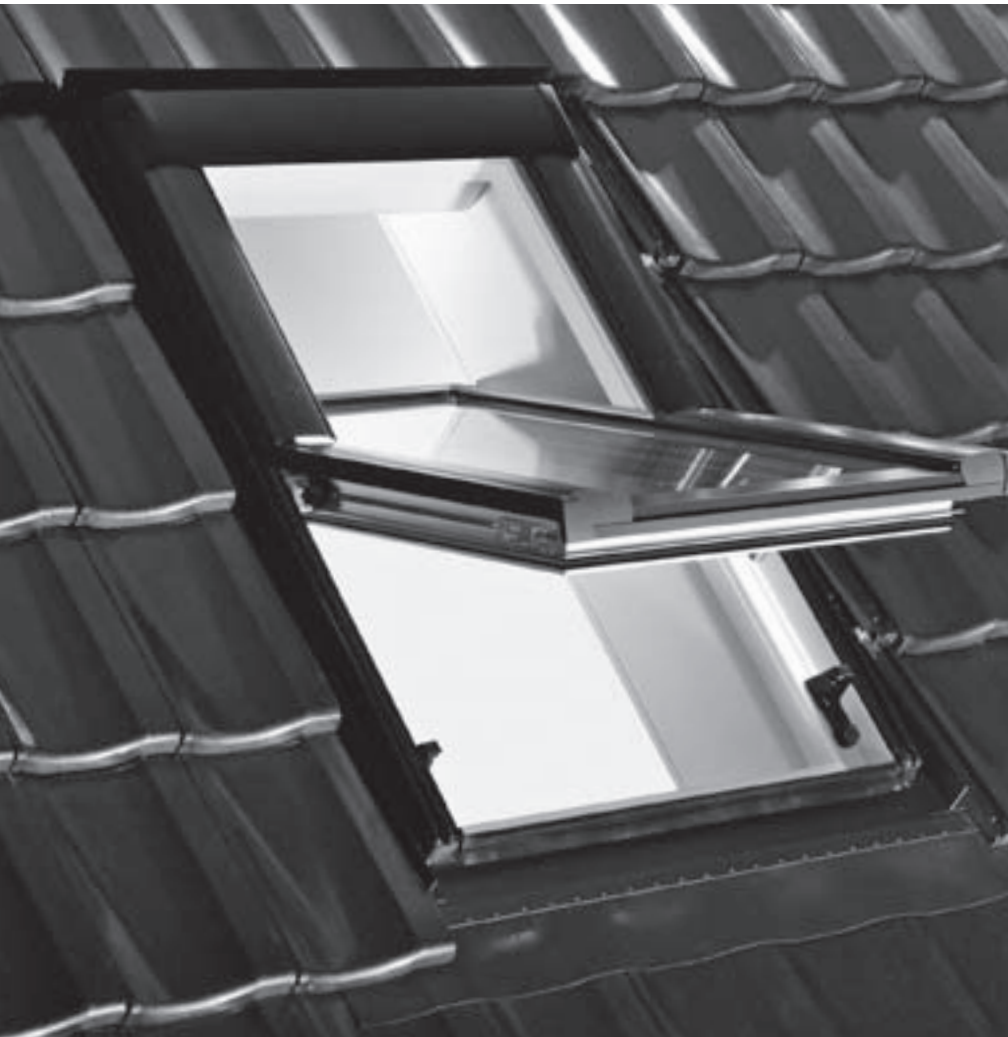

Wohndachfenster Designo R6

Roof window Designo R6



WDF R6 H/K WD



D **Wir gratulieren Ihnen zu Ihrem neuen Roto Wohndachfenster.**

Sie haben ein Qualitätsprodukt erworben, an dem Sie lange Ihre Freude haben werden. In dieser Anleitung finden Sie wichtige Informationen rund um Ihr neues Wohndachfenster. Dazu gehört natürlich auch das Thema Wartung und Pflege. Denn nur so ist, wie bei anderen hochwertigen technischen Produkten auch, ein störungsfreier Betrieb gewährleistet. Nehmen Sie sich also bitte die Zeit, diese Anleitung sorgfältig durchzulesen. Ihr Roto Partner steht Ihnen jederzeit gerne mit weiteren Ratschlägen zur Seite.

Wir wünschen Ihnen sonnige Zeiten und viel Vergnügen mit Ihrem neuen Wohndachfenster.

NL **Gefeliciteerd met uw nieuwe Roto dakraam.**

U bent nu in het bezit van een kwaliteitsproduct waaraan u lang plezier zult beleven. In deze handleiding vindt u belangrijke informatie over uw nieuwe dakraam. Daarbij wordt natuurlijk ook gesproken over het onderhoud. Want alleen zo kan, net als bij andere hoogwaardige technische producten, een probleemloze werking worden gegarandeerd. Trek er dus voldoende tijd voor uit om deze handleiding zorgvuldig door te nemen. Uw Roto-specialist is te allen tijde gaarne bereid u van nader advies te dienen.

We wensen u zonnige tijden en veel plezier met uw nieuwe dakraam.

F **Votre choix s'est porté sur une fenêtre de toit Roto et nous vous en félicitons.**

Vous venez d'acquérir un produit de qualité qui vous donnera entière satisfaction durant de nombreuses années. La présente notice comporte d'importantes informations relatives à votre fenêtre de toit, dont des conseils de maintenance et d'entretien. La maintenance et l'entretien en font bien sûr partie. Comme pour d'autres produits techniques de qualité supérieure, ce n'est qu'ainsi que vous préserverez son bon fonctionnement. Prenez par conséquent le temps de lire consciencieusement cette notice. Votre dépositaire Roto se tient à votre disposition pour tout complément d'information.

Nous vous souhaitons des moments ensoleillés et beaucoup de joie avec votre nouvelle fenêtre de toit.

E **Le felicitamos por la compra de su nueva ventana para tejado Roto.**

Ha adquirido un producto de calidad que podrá disfrutar durante muchos años. Este manual contiene información importante sobre su ventana para tejado, como temas de mantenimiento y conservación, ya que sólo con un cuidado adecuado puede garantizarse un funcionamiento perfecto. Le recomendamos entonces leer atentamente este manual. Si desea asesoramiento, su distribuidor Roto le facilitará la asistencia que precise en todo momento.

Le deseamos que disfrute de unos momentos muy especiales y acogedores con su nueva ventana para tejado Roto.

GB **We congratulate you on your new Roto skylight window.**

You have purchased a quality product that will provide you with pleasure for a long time. These instructions contain important information on your new roof window. Needless to say, this also includes maintenance and care. Because, as with all other high-quality technical products, this is the only way to ensure faultless operation. Please take time therefore to read through these instructions carefully. Your Roto partner is available at all times to give you further advice.

We wish you plenty of sunshine and a lot of pleasure with your roof window.

P **Os nossos parabéns por ter adquirido uma janela de sótão Roto.**

Trata-se de um produto da mais alta qualidade, que lhe irá proporcionar prazer durante muito tempo. Este manual contém informações importantes sobre a sua nova janela. Que, como não podia deixar de ser, incluem indicações relativas à conservação e à manutenção. Porque só assim, e a exemplo do que sucede com outros produtos tecnológicos da mais alta qualidade, poderá ser garantida uma operação sem problemas. Por isso, leia atenta e integralmente este manual. Além disso, pode contar com o apoio do seu parceiro Roto, que terá sempre o maior prazer em o ajudar e aconselhar.

Desejamos-lhe dias soalheiros e muitos momentos bons com a sua nova janela de sótão.



PL Gratulujemy Państwu zakupu nowego okna dachowego Roto.

Nabyliście Państwo wyrób wysokiej jakości, z którego będziecie długo czerpać wiele radości. Poniższa instrukcja zawiera najważniejsze informacje dotyczące nowego okna dachowego, jak również rady odnośnie konserwacji i pielęgnacji. Podobnie, jak w przypadku innych, wysokojakościowych wyrobów technicznych, tylko staranna konserwacja i pielęgnacja zapewnia bezusterkowe użytkowanie. W związku z tym prosimy o staranne przeczytanie instrukcji. Partnerzy Roto są do Państwa dyspozycji i w każdej chwili służą dalszymi poradami.

Życzymy Państwu wielu słonecznych chwil i dużo zadowolenia z nowego okna dachowego.

LV Sveicam Jūs ar jaunā Roto jumta loga iegādi.

Jūs esat iegādājies kvalitatīvu izstrādājumu, par kuru Jums būs prieks ilgu laiku. Šajā instrukcijā Jūs atradīsit svarīgu informāciju par Jūsu jauno jumta logu. Tai skaitā arī par apkopi un tīrīšanu. Jo tikai tā ir nodrošināta netraucēta darbība – kā tas ir citiem augstvērtīgiem tehnikas izstrādājumiem. Tādēļ, lūdzu, rodiet laiku, lai rūpīgi izlasītu šo instrukciju. Jūsu Roto partneris jebkurā laikā labprāt palīdzēs ar citiem padomiem.

Novēlam Jums saulainu laiku un daudz patīkamu brīžu ar Jūsu jauno jumta logu.

RUS Мы рады поздравить Вас с выбором нового мансардного окна Roto.

UA

Вы приобрели качественный продукт, который будет радовать Вас долгое время. В данной инструкции Вы найдете важную информацию о Вашем новом мансардном окне. Здесь Вы также найдете все, что касается технического обслуживания и ухода. Как и при эксплуатации других высококачественных технических изделий, только при соблюдении всех рекомендаций может быть гарантирована исправная работа. Поэтому уделиите, пожалуйста, часть Вашего времени для внимательного прочтения данной инструкции. Ваш партнер Roto всегда будет рад ознакомиться с Вашими предложениями.

Мы желаем Вам как можно больше солнечных и радостных дней при использовании Вашим новым мансардным окном.

LT Sveikiname įsigijus firmos ROTO stogo langą.

Pirkdami firmos ROTO stogo langą pasirinkote aukštos kokybės produktą, kuris Jums ištikimai trauks ilgą laiką. Šioje instrukcijoje pateikiama svarbi informacija, susijusi su Jūsų įsigytu stogo langų ir jo priežiūra. Atminkite, kad nepriekaištingą stogo lango būklę galima užtikrinti tik jį rūpestingai prižiūrint. Nes tik taip taip, kaip ir naudojant kitus vertingus produktus, galima užtikrinti veikimą be gedimų. Todėl prašome įdėmiai perskaityti šią instrukciją. Papildomų patarimų Jums mielai suteiks Jūsų Roto pardavėjas.

Linkime daug saulėtų ir malonių akimirkų su Jūsų naujuoju stogo langų.

EST Õnnitleme Teid uue Roto katuseakna puhul.

Te olete soetanud kvaliteettoote, millest saate tunda rõõmu pikka aega. Käesolevast juhendist leiате tähtsat informatsiooni oma uue katuseakna kohta. Siiajuurde kuulub loomulikult ka hoolduse ja hoolitsuse teema. Sest ainult nii - nagu ka kõikide teiste kõrgkvaliteetsete tehniliste toodete puhul - on tagatud raketeta töötamine. Võtke seega endale käesoleva juhendi hoolikaks läbilugemiseks piisavalt aega. Teie Roto partner on edasiste nõuannete jaoks igal ajal meelsasti Teie käsutuses.

Soovime Teile päikeselisi ilmu ja head ajaveetmist Teie uue katuseaknaga.

CZ blahopřejeme vám k vašemu novému Střešnímú oknu Roto,

protože jste získali kvalitní výrobek, který Vám bude dělat dlouhou dobu radost. V tomto návodu najdete důležité informace ohledně tohoto nového střešního okna, jakož i tipy na údržbu a péči. Neboť pouze řádná údržba a péče zaručuje bezproblémový provoz. Věnujte prosím proto svůj čas řádnému pročtení tohoto návodu. Pro další informace je Vám Váš ROTO partner vždy rád k dispozici.

Přejeme Vám slunečné dny a hodně radosti s Vaším novým střešním oknem.

SK **blahoželáme vám k vášmu novému strešnému oknu ROTO.**

Získali ste kvalitný výrobok, z ktorého budete mať radosť dlhý čas. V tomto návode nájdete dôležité informácie týkajúce sa vášho nového strešného okna, ako aj tipy na údržbu a starostlivosť. Iba pravidelná údržba a starostlivosť zaručia bezproblémové používanie. Venuj-te, prosím, preto svoj čas pozornému prečítaniu tohto návodu. Pre ďalšie informácie je vám vždy rád k dispozícii váš ROTO partner.

Prajeme vám slnečné dni a veľa radosti s vašim novým strešným oknom.

HR **Čestitamo na novom Roto stambenom krovnom prozoru.**

Nabavili ste kvalitetan proizvod koji će Vam dugo pružati zadovoljstvo. U ovoj uputi nalaze se važne informacije u svezi s Vašim stambenim krovnim prozorom. U to spada naravno i tema održavanje i njega. Stoga samo tako može se kao i kod drugih visoko valjanih tehničkih proizvoda osigurati rad bez smetnji. Molimo da uzmete vremena kako bi ovu uputu pažljivo pročitali. Vaš partner Roto stoji Vam u svako vrijeme rado s daljnjim savjetima na raspolaganju.

Želimo Vam sunčana vremena i mnogo veselja s Vašim novim stambenim krovnim prozorom.

H **Gratulálunk Önöknek az új ROTO tetőtéri ablakukhoz.**

Egy minőségi terméket vásároltak meg, ami hosszú ideig örömeikre szolgál majd. Ebben útmutatóban megtalálják a fontosabb információkat az új tetőtéri ablakukról. Természetesen szólnak az és a karbantartásról is. Erre azért van szükség, mert csak így lehet a zavarmentes működést biztosítani. Kérjük Önt, fordítson egy kis időt arra, hogy ezt a füzetecskét alaposan át tanulmányozza. ROTO partnere mindenkor szívesen nyújt tanácsokat a későbbiekben is.

Kívánjuk, hogy öröme legyen az új tetőtéri ablakában.

RO **Vă felicităm pentru achiziționarea unei ferestre de mansardă Roto**

Ați achiziționat un produs de calitate, fiabil, ce vă va face bucurie foarte mult timp. În manualul acesta veți găsi informații interesante în legătură cu ferestra Dumneavoastră. Printre multe altele veți găsi și informații legate de întreținerea acesteia. Numai prin respectarea acestor sfaturi veți profita pe deplin de funcționalitatea desăvârșită a produsului. Vă rugăm a vă rezerva timpul să citiți cu atenție instrucțiunile. Partenerul Roto vă va sta oricând la dispoziție cu informații ajutătoare.

Vă urăm multă plăcere în exploatarea ferestrei.

SLO **Čestitamo vam za vaše novo Roto strešno okno.**

Kupili ste kakovosten izdelek, ki vam bo še dolgo v veselje. V teh navodilih boste našli pomembne informacije o vašemu novemu strešnem oknu kakor tudi nasvete za njegovo vzdrževanje. Le skrbno vzdrževanje namreč zagotavlja nemoteno delovanje. Zato si, prosimo, vzemite čas in ta navodila natančno preberite. Za nadaljnje nasvete se obrnite na svojega Roto partnerja.

Želimo vam veliko sonca in veselja z vašim novim strešnim oknom.

GR **Συγχαρητήρια που επιλέξατε ένα παράθυρο στέγης Roto.**

Αποκτήσατε ένα προϊόν υψηλής ποιότητας, το οποίο θα χαρείτε για μεγάλο χρονικό διάστημα. Σε αυτό το εγχειρίδιο αυτό θα βρείτε σημαντικές πληροφορίες γύρω από το νέο σας παράθυρο στέγης. Εδώ ανήκει φυσικά και το θέμα συντήρησης και φροντίδας. Επειδή μόνο έτσι, όπως επίσης και με τα άλλα υψηλής ποιότητας τεχνικά προϊόντα, εξασφαλίζεται μια απρόσκοπτη λειτουργία. Γι' αυτό το λόγο διαβάστε παρακαλώ προσεκτικά αυτές τις οδηγίες. Ο αντιπρόσωπος της Roto είναι πάντοτε στη διάθεσή σας με περαιτέρω συμβουλές.

Σας ευχόμαστε ηλιόλουστες μέρες και απόλυτη ικανοποίηση με το νέο σας παράθυρο στέγης.

I **Congratulazioni per il vostro nuovo lucernario.**

Avete acquistato un prodotto di qualità, che vi recherà tanta gioia per molto tempo. Nelle presenti istruzioni trovate informazioni importanti relative al vostro nuovo lucernario. A ciò appartiene naturalmente anche il tema manutenzione e cura. Infatti solo in questo modo è possibile garantire un funzionamento privo di complicazioni, come del resto anche in tutti gli altri pregiati prodotti tecnici. Pertanto, riservatevi un po' di tempo per consultare accuratamente le presenti istruzioni. Il vostro partner Roto è volentieri a vostra disposizione in qualsiasi momento per ulteriori consigli.

Vi auguriamo tempi soleggiati e buon divertimento con il vostro nuovo lucernario.

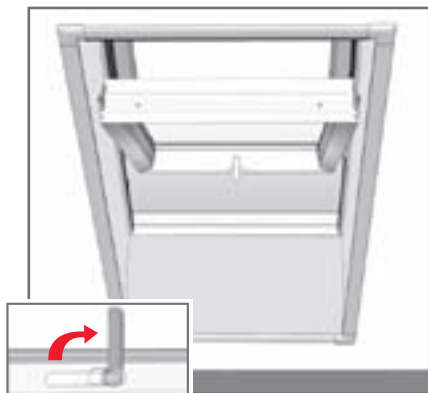

- D** **Normal- und Lüftungsöffnung.**
Bedienungsgriff ganz nach rechts drehen und den Flügel öffnen. Wählen Sie die Flügelöffnung ganz nach dem jeweiligen Bedarf.
- F** **Ouverture et ventilation**
Tourner la poignée vers la droite et ouvrir la fenêtre.
L'angle d'ouverture peut être choisi à votre guise
- GB** **Normal and ventilation positions.**
Turn the handle to the right and open the window sash. The degree of opening can be varied entirely as required.
- NL** **Opening en ventilatie**
Draai de handgreep naar rechts om het venster te openen. De openingshoek is volledig vrij te kiezen.
- E** **Apertura normal y de aireación.**
Girar la manecilla totalmente a la derecha y abrir la hoja de la ventana. Adapte la apertura de la hoja en función de sus requerimientos.
- P** **Abertura normal e de ventilação.**
Rodar a maçaneta totalmente para a direita e abrir a janela. Escolher a abertura da janela conforme o desejado.
- PL** **Pozycja normalna i pozycja wietrzenia**
Obrócić klamkę do końca w prawo i otworzyć okno. Wybrać pozycję ustawienia skrzydła okiennego według własnej potrzeby.
- RUS** **Нормальное положение и положение для проветривания**
- UA** **Повернуть ручку до конца в право и открыть окно.**
Выбрать позицию установки оконной створки по собственному усмотрению.
- EST** **Normaalne ja tuulutusasend**
Pöörata käepide lõpuni paremale ja avada aken. Valida aknaluugi kinnitusasend vastavalt vajadusele.
- LV** **Parastā pozīcija un vēdināmā pozīcija**
Pöörata käepide lõpuni paremale ja atvērt logu. Izvēlēties pozīciju, kādā iestatīt loga vērtņi pēc vajadzības.
- LT** **Įprastinė ir vėdinimo padėtys**
Rankenėlę pasukti dešinėn iki galo ir atidaryti langą. Savo nuožiūra parinkti lango sąvaros padėtį.
- CZ** **Normální a větrací poloha.**
Ovládací kličku otočte úplně doprava a otevřete křídlo. Zvolte si velikost otvoru podle momentální potřeby.
- SK** **Normálna a vetracia poloha.**
Ovládaciu kľučku otočte na doraz doprava a otvorte kridlo. Zvoľte si veľkosť otvoru podľa momentálnej potreby.
- H** **Normál és szellőzőnyílás**
Kilincset egészen jobbra fordítani és a szárnyat kinyitni. Válassza a szükségleteinek megfelelő ablakszárnynyílásszögöt.

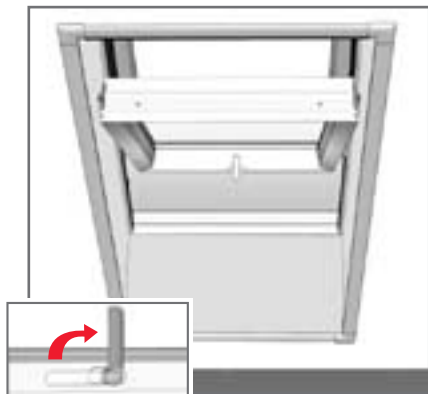

(SLO) Običajno in prezačevalno odpiranje.
Ročaj obrnite povsem na desno in odprite krilo.
Odpertino krila izberite v skladu s trenutno potrebo.

(I) Apertura normale e apertura per ventilazione.
Ruotare completamente la maniglia verso destra e aprire il battente. Scegliere un'apertura del battente in base alle proprie esigenze.

(HR) Normalni otvor i otvor za provjetranje.
Ručku za rukovanje okrenuti do kraja u desno i otvoriti krilo. Odaberite otvor krila prema odgovarajućoj potrebi.

(RO) Deschidere normală și poziția de aerisire
Mănerul se rotește către dreapta și se deschide fereastra. Partea mobilă se poate poziționa în oreice unghi de deschidere.

(GR) Κανονικό άνοιγμα και άνοιγμα αερισμού.
Γυρίστε τη λαβή χειρισμού εντελώς προς τα δεξιά και ανοίξτε το φύλλο. Επιλέξτε το άνοιγμα του φύλλου εντελώς σύμφωνα με τις εκάστοτε ανάγκες.

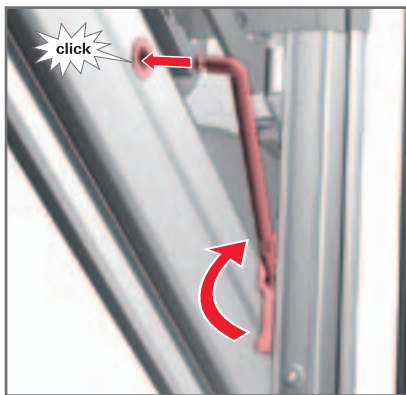

- (D) Reinigungsstellung**
Flügel öffnen, um ca. 125° schwingen und unbedingt Putzsicherung fixieren.
Achtung! Ein nicht fixierter Flügel kann beim Reinigen zu Gefährdungen führen!
- (F) Position de nettoyage**
Ouvrir le vantail et le faire basculer d'environ 125° puis le bloquer en position de nettoyage.
Attention! Risque d'accident si l'ouvrant n'est pas bloqué durant le nettoyage.
- (GB) Position for cleaning**
Open the window sash, swing through approx. 125° and lock into position with the cleaning bolt.
Attention! Accidents may occur if the window is not secured while being cleaned.
- (NL) Schoonmaakstand**
Vleugel openen, ca. 125° draaien en de vleugel in schoonmaak stand vastzetten.
Attentie! Een niet gefixeerde vleugel kan bij het schoonmaken tot ongelukken leiden!
- (E) Posición de limpieza**
Abrir la hoja aprox. 125° y fijarla con el cierre.
¡Atención! Fijar la hoja correctamente para evitar accidentes durante su limpieza.
- (P) Posição de limpeza**
Abrir o batente e fazê-lo bascular aproximadamente 125° bloqueando-o na posição de limpeza.
Atenção Poderá haver risco de acidente se não bloquear o batente durante a limpeza.
- (PL) Pozycja do mycia**
Otworzyć skrzydło, obrócić o około 125° oraz koniecznie zaryglować blokadę skrzydła.
Uwaga! Skrzydło nieprawidłowo zablokowane w pozycji do mycia stanowi zagrożenie bezpieczeństwa!
- (RUS) Положение створки для мытья**
Открыть створку, повернуть примерно на 125° и обязательно зафиксировать блокиратором.
Внимание! Неправильная блокировка створки во время мытья может привести к травмам!
- (UA) Pesuasend**
Avage aken, pöörake umbes 125° ja fikseerige selles asendis riiviga.
Tähelepanu! Fikseerimata aknaraam võib Teid puuhastamisel ohtu seada!
- (EST) Tīrīšanas stāvoklis**
Atvērt vērtņi, atvāzt apm. par 125° un obligāti fiksēt tīrīšanas aizturi.
Uzmanību! Ja tīrīšana tiek veikta, nenofiksējot vērtņi, var rasties bojājumu draudi!
- (LV) Plovimo padėtis**
Atidaryti varčią, apsukti mažd. 125° kampu, nepamiršti užfiksuoti saugiklio.
Dėmesio! Neužfiksuota varčia plovimo metu gali kelti pavojų!
- (LT) nastavení při čištění**
Křídlo okna otevřete a přetočte o cca 125°. Bezpodmínečně zajistěte pojistkou proti pohybu.
Pozor Nezajistěné okno může vést při čištění ke zranění.
- (CZ) nastavenie pri čistení**
Křídlo okna otvorte a pretočte o cca 125°. Bezpodmínečne křídlo zaistite poistkou proti pohybu.
Pozor Nezaistené křídlo môže pri čistení spôsobiť zranenie.
- (SK) Tisztítóállás**
Nyissa ki az ablakszárnyat kb. 125°-ban billentve és okvetlenül rögzítse tisztítóállásban mindkét oldalt.
Figyelem! Tisztítás során a nem rögzített ablakszárny balesetet okozhat!
- (H)**

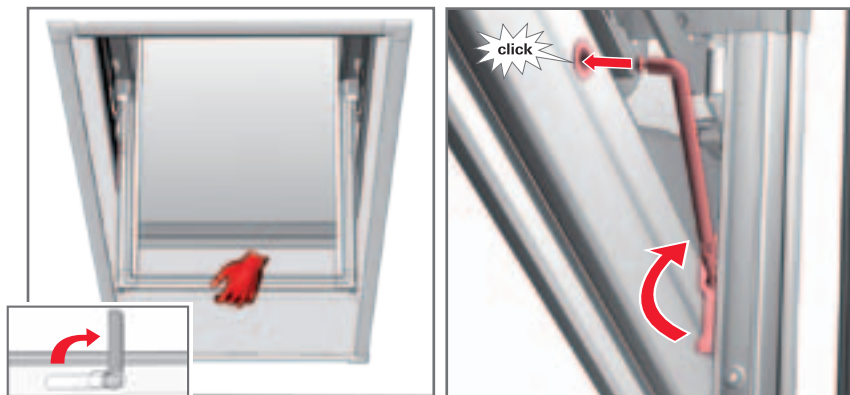

(SLO) Položaj za čiščenje

Odprite okno, zavrtite ga za pribl. 125° in ga obvezno blokirajte z varovalko za čiščenje.

Pozor! Če okno ni zataknjeno, je čiščenje lahko nevarno!

(I) Posizione di pulizia

Aprire il battente, far oscillare di ca. 125° e bloccare assolutamente con il chivvistello.

Attenzione! Se il battente non è correttamente bloccato, durante i lavori di pulizia si possono verificare incidenti!

(HR) Položaj za čišćenje

Otvorite krilo, zaokrenite ga za ca. 125° i obavezno fiksirajte osigurač položaja za čišćenje.

Pažnja! Čišćenje prozorskog krila koje nije fiksirano može biti opasno!

(RO) Poziția de curățare

Se deschide fereastra, se rotește cu cca. 125° și se fixează cu ajutorul siguranței laterale.

Atenție ! Nefixarea ferestrei în poziția de curățare poate fi periculoasă !

(GR) Θέση καθαρισμού

Ανοίγουμε το φύλλο, περίπου 125° περιστροφή και βάζουμε οπωσδήποτε την ασφάλεια καθαρισμού.

Προσοχή Αν δεν σταθεροποιηθεί το φύλλο με την ασφάλεια καθαρισμού υπάρχει κίνδυνος για ατύχημα.

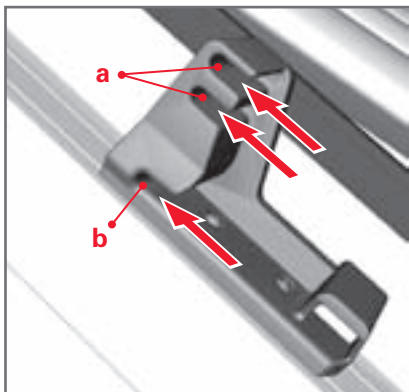

- (PL) Nawiewnik i zamknięcie okna**
Klamka może zostać zaryglowana w trzech pozycjach:
a) stała wentylacja zapewniająca równomierną wymianę powietrza bez przeciągu
b) pozycja zamknięta
- (RUS) Щелевое проветривание и закрытое положение**
Ручка может быть зафиксирована в трех положениях:
a) Длительное проветривание для обеспечения бессквознякового и равномерного воздухообмена
b) Закрытое положение
- (UA) Длительное проветривание для обеспечения бессквознякового и равномерного воздухообмена**
b) Закрытое положение
- (EST) Püüõhutatus ja sulgur**
Sulgurkäepidet on võimalik lukustada kolmes erinevas astmes:
a) püüõhutamine tõmbevaba ja ühtlase õhuvahetuse jaoks
b) suletud
- (LV) Vēdināšanas sprauga un aizvērts stāvoklis**
Noslēdzošo rokturi var fiksēt trīs stāvokļos:
a) pastāvīga vēdināšana bez caurvēja un ar vienmērīgu gaisa apmaiņu
b) aizvērts stāvoklis
- (LT) Praverto lango vėdinimo ir uždarymo padėtys**
Rankenėlė gali būti fiksuojama trimis padėtimis:
a) Ištinisinsis vėdinimas, kai norima gauti tolygią oro kaitą be skersvėjo.
b) Uždaryta.
- (GB) Night ventilation.**
The locking handle can be locked in three positions:
a) permanent ventilation for draught-free, even ventilation.
b) closed.
- (NL) Ventilatiestand en gesloten stand**
De sluitgreep kan in drie standen worden vergrendeld:
a) permanente ventilatie voor tochtvrije en gelijkmatige luchtverversing
b) gesloten stand
- (E) Ventilación reducida y cierre.**
La manecilla tiene tres posiciones de cierre:
a) ventilación permanente para un intercambio de aire continuo sin corrientes de aire;
b) cerrada.
- (P) Arejamento e fecho**
A maçaneta de comando tem três posições de fecho diferentes:
a) arejamento permanente, para uma circulação uniforme e sem correntes de ar, e
b) janela fechada.
- (CZ) Štěrbínové větrání a zavírání.**
Ovládací klička má tři uzavírací polohy:
a) dvě pro stálé větrání s různou intenzitou proudění vzduchu
b) pro úplné uzavření okna.
- (SK) Štrbinová ventilácia a zatváranie.**
Ovládacía kľučka má tri uzatváracie polohy:
a) dve pre trvalé vetranie s voľným a rovnomerným prúdením vzduchu
b) pre zatvorenie
- (H) Résszellőzés és zárás**
A záró fogantyú három fokozatban reteszelhető:
a) tartós szellőztetés, huzatmentes és egyenletes levegőcsere
b) zárva
- (SLO) Režno prezračevanje in zapiralo.**
Zapiralni ročaj se lahko blokira v treh položajih:
a) Trajno prezračevalni za enakomerno prezračevanje brez prepiha.
b) zaprt.

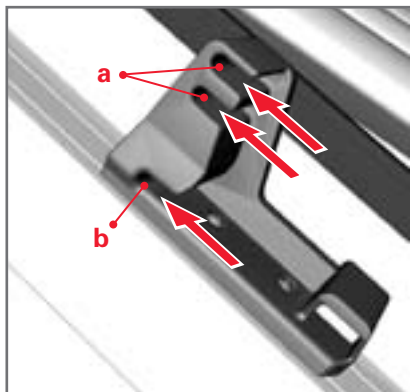

- I Ventilazione permanente e chiusura**
La maniglia di chiusura può essere bloccata in tre posizioni:
a) ventilazione permanente per un ricambio dell'aria senza correnti ed uniforme
b) chiusa

- HR Provjetravanje pukotinom i zatvarač**
Drška zatvarača može se učvrstiti u tri položaja:
a) Trajno provjetravanje za ravnomjernu izmjenu zraka bez propuha,
b) zatvoreno.

- RO Aerisirea permanentă și închiderea**
Mănerul are mai multe funcții:
a) aerisire permanentă și schimb de aer fără a se produce curent
b) închis

- GR Άνοιγμα αερισμού και κλείστρο**
Η λαβή μπορεί να ασφαλιστεί σε τρεις βαθμίδες:
α) Συνεχής αερισμός για ομοιόμορφη αλλαγή του αέρα χωρίς δημιουργία ρεύματος
β) Κλειστό

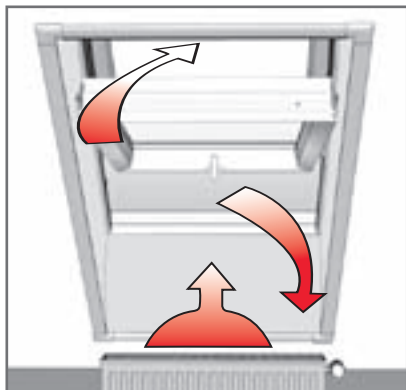

- D Lüften gegen Schwitzwasser**
Zuviel Luftfeuchtigkeit im Raum und eine kalte Scheibeninnenfläche (besonders in der kalten Jahreszeit) führen zu Schwitzwasser.
Wirksame Maßnahme: Ein Heizkörper unterhalb des Fensters und öfter kurz kräftig lüften.
- F Ventilation pour éviter la condensation**
Une humidité excessive dans la pièce, associée à une face intérieure froide des vitres (particulièrement pendant la saison froide), entraîne la formation de condensation.
Pour éviter cela, placer un radiateur sous la fenêtre et aérer intensément et brièvement plus souvent.
- GB Air the room to prevent condensation**
A tip for the cold season: too much humidity inside the room and a cold inner pane will cause condensation. It is therefore advisable to install a heater under the window and to briefly air the room thoroughly several times a day.
- NL Luchten om condens te voorkomen**
Een tip voor het koude jaargetijde: een te hoge luchtvochtigheid in de ruimte en een koude binnenkant van de ruit veroorzaken condens.
Oplossing: een radiator onder het raam plaatsen en de ruimte regelmatig even goed luchten.
- E Aireación para evitar la condensación**
Una excesiva humedad del aire junto con un cristal interior frío son la causa de la formación de condensación.
Recomendación: colocar una fuente de calor debajo de la ventana y abrir ésta varias veces al día, durante un breve tiempo, para conseguir una buena ventilación.

- P Arejamento para evitar a condensação**
Uma presença excessiva de humidade num compartimento, aliada a uma temperatura baixa do vidro (em especial nos períodos mais frios do ano), dá azo à formação de condensação na janela.
Forma eficaz de o evitar: coloque um aquecedor por baixo da janela e areje frequentemente o compartimento, abrindo bem a janela.
- PL Wietrzenie zapobiegające kondensacji pary wodnej**
Zbyt duża wilgotność powietrza w pomieszczeniu i zimna wewnętrzna powierzchnia szyby (szczególnie w zimnych porach roku) prowadzą do skraplania się pary wodnej.
Skuteczne zapobieganie: grzejnik umieszczony pod oknem i częste krótkie, ale intensywne wietrzenie.
- RUS Проветривание, предотвращающее образование конденсационной влаги**
- UA**
Слишком высокий уровень влажности воздуха в помещении и холодная внутренняя поверхность стекла (особенно в холодное время года) приводят к образованию конденсационной влаги.
Эффективные меры: батарея отопления, расположенная непосредственно под окном, и частое кратковременное, но интенсивное проветривание.
- EST Õhutamine klaasi higistamise vastu**
Liigne õhuniiskus ruumis ja klaasi külm sisepind toovad kaasa klaasi higistamise (eriti külmal aastaajal).
Tõhus abinõu: Küttekeha akna all ja sagedane lühiajaline õhutamine.
- LV Vēdināšana kondensāta novēršanai**
Pārāk liels gaisa mitrums telpā un auksta loga iekšējā virsma (īpaši aukstajos gadalaikos) ir kondensāta rašanās iemesli. Efektīvi pasākumi: radiatorš zem loga un biežāka īslaicīga, bet kārtīga vēdināšana.
- LT Vėdinimas siekiant išvengti vandens kondensacijos efekto**
Dėl padidinto oro drėgnumo patalpoje ir šalto stiklo vidinio paviršiaus (ypač šaltuoju metų laiku) gali susidaryti kondensatas. Veiksminga priemonė: Radiatorius po langu ir dažnas trumpas vėdinimas.
- CZ Odvětrání kondační páry**
Příliš mnoho vzdušné vlhkosti v prostoru a chladná vnitřní plocha skla (zvláště v chladném ročním období) způsobuje srážení vodní páry.
Účinná protipatření: správný sklon dolní a horní části ostění, umístění topného tělesa pod příslušné okno, popřípadě opakované krátké, ale vydatné větrání.

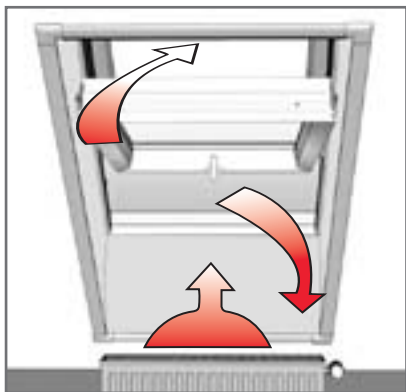

RO Aerisirea împotriva condensului
 Prea mult condens în încăperea și o foaie de sticlă rece la interior (ales în anotimpul rece) duc la formarea de condens.
 Măsură eficientă : Un calorifer sub fereastră și aerisire scurtă dar deasă

GR Αερισμός ενάντια στη δημιουργία υδρατμών
 Μια μεγάλη υγρασία αέρα στο χώρο και μια κρύα εσωτερική επιφάνεια του τζαμιού (ιδιαίτερα το χειμώνα) οδηγούν στη δημιουργία υδρατμών.
 Αποτελεσματικά μέτρα: Ένα θερμαντικό σώμα κάτω από το παράθυρο και συχνός σύντομος και εντατικός αερισμός.

SK Odvetranie kondenzačnej pary
 Príliš veľa vzdušnej vlhkosti v priestore a chladná vnútorná plocha skla (zvlášť v chladnom ročnom období) spôsobuje zrážanie vodnej pary.
 Účinné protiopatrenia:
 správny sklon dolného a horného ostenia, umiestnenie vykurovacieho telesa pod strešným oknom, prípadne opakované krátke ale výdatné vetranie

H Szellőztetés a páralecsapódás elkerülése érdekében
 A túl magas páratartalom egy helyiségben és a hideg belső üvegfelület (különösen a hidegebb évszakban) páraképződéshez vezet.
 Hatékony védekezés: Szereljük az ablak alá egy fűtőtestet és naponta többször rövid ideig szellőztessünk.

SLO Zračenje za preprečevanje kondenza
 Preveč vlage v zraku in hladna notranja površina okna (zlasti pozimi) povzročata nastanek kondenza.
 Učinkovit ukrep: pod oknom postavite radiator ali grelnik, prostor pa večkrat na dan temeljito prezračite, a le za kratek čas.

I Ventilazione contro la formazione di condensa
 Una eccessiva presenza di umidità d'aria nel locale della superficie fredda del vetro (in particolare durante la stagione fredda della) favoriscono la formazione di condensa.
 Provvedimento efficace: un termosifone sotto la finestra e frequenti brevi ventilazioni.

HR Provjetranje radi kondenzacije vlage
 Suviše vlage u zraku u prostoriji i hladna površina stakla (posebno u hladnom godišnjem dobu) vode do kondenzacije vlage.
 Djelotvorna mjera: Radijator ispod prozora i češće kratko provjetravati.

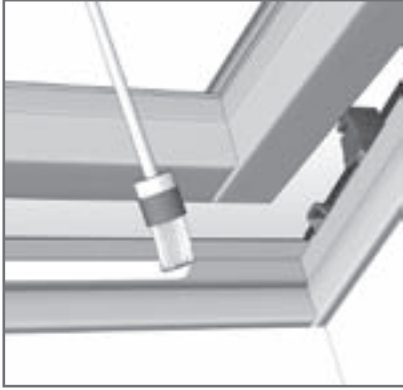

P Componentes e superfícies de madeira
Os componentes e superfícies de madeira da sua janela foram tratadas com um sistema próprio para tratamento de madeiras à base de água, isento de PCP, lindanos, dioxinas e formaldeído. A fim de assegurar uma vida útil longa, sempre que tiver de voltar a pintar a sua janela, opte sempre por tintas e vernizes acrílicos diluídos com água.

PL Elementy drewniane, powierzchnia
Drewniane elementy okna dachowego są już zabezpieczone impregnatem i lakierem na bazie wody nie zawierającym pentachlorofenolu (PCP), lindanu, dioksyn i formaldehydu. Aby zapewnić długi okres użytkowania, do malowania okna należy stosować wodorozcieńczalny lakier akrylowy.

D Holzteile, Oberfläche
Die Holzteile ihres Wohndachfensters sind endlackiert mit einem Holzbehandlungssystem auf Wasserbasis ohne PCP, Lindan, Dioxin und Formaldehyd. Um eine lange Lebensdauer zu gewährleisten, sollten für späteres Überstreichen vorzugsweise wasserverdünnte Acryllacke verwendet werden.

RUS Деревянные детали, поверхность
С помощью деревообрабатывающей системы деревянные детали Вашего мансардного окна были покрыты лаком на водной основе, не содержащим полихлоропропен (PCP), гексахлорциклопексан, диоксин и формальдегид. Чтобы гарантировать длительный срок эксплуатации деревянных деталей, для их повторного покрытия в будущем рекомендуется использовать акриловый лак на водной основе.

F Eléments en bois, surface
Les éléments en bois de votre fenêtre de toit sont vernis au moyen d'un système de traitement du bois à base aqueuse, sans PCP, lindan, dioxine ni formaldéhyde. Pour garantir une longue durée de vie, utiliser de préférence un vernis acrylique à base aqueuse pour repeindre la fenêtre.

EST Puitdetailid, pealispind
Teie katuseakna puitdetailid on lõppväritud PCP-d, lindaani, dioksini ja formaldehüüdi mittesisaldava vesialuselise puidutõetlemisüsteemiga. Pika kasutusea tagamiseks tuleks hilisema ülevärvimise käigus kasutada eelistatult veega lahjendatud akrüülvärve.

GB Wood parts and surfaces
The wood parts of your roof window are finish coated with a water-base wood treatment system without PCP, Lindan, dioxin or formaldehyde. To guarantee a long service life, subsequent painting should preferably be carried out with acrylic varnish diluted with water.

LV Koka daļas, virsma
Jūsu jumta loga koka daļas ir nolakotas ar kokmateriālu apstrādes līdzekli uz ūdens bāzes bez PCP, lindāna, dioksīna un formaldehīda. Lai nodrošinātu ilgu kalpošanas laiku, vēlākai pārlikošanai ieteicams izmantot ar ūdeni atšķaidītas akrila lakas.

NL Houten delen, oppervlak
De houten delen van uw dakraam zijn afgelakt met een houtbehandelingsmiddel op waterbasis, zonder PCP, lindaan, dioxine en formaldehyde. Om een lange levensduur te garanderen moet voor latere overschildering bij voorkeur met water verdunde acrylverf worden gebruikt.

LT Medinės dalys, paviršius
Jūsų stogo lango medinės dalys yra galutinai padengtos vandens pagrindo laku, kurio sudėtyje nėra pentachlorofenolio, lindano, dioksino ir formaldehido. Jei norite, kad stogo langas tarnautų ilgai, vėlesniam dažymui naudokite vandeniu atskiestą akrilinį laką.

E Partes de madera, acabado de la superficie
Las partes de madera de su ventana de tejado se suministran con un acabado final según un sistema de tratamiento de madera con base de agua sin PCP, lindano, dioxinas ni formaldehído. Para garantizar una larga vida, escoja preferiblemente barnices acrílicos diluidos en agua cuando decida pintar su ventana.

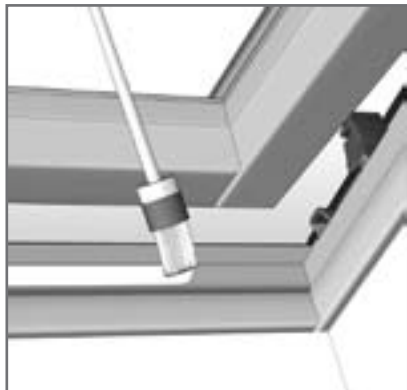

I Pezzi di legno, superficie

I pezzi di legno del vostro lucernario sono dotati di una verniciatura finale e lavorati con un sistema di trattamento per legno a base d'acqua senza PCP, lindano, diossina e formaldeide.

Al fine di garantire una lunga durata, e per una futura riverniciatura, si dovrebbe utilizzare preferibilmente della vernice acrilica diluita in acqua.

HR Drveni dijelovi, površina

Drveni dijelovi Vašeg stambenog krovnog prozora zaštićeni su lakom i sredstvom za obradu drva na bazi vode bez PCP-a, Lindana, Dioksina ili Formaldehida.

Da bi se osiguralo dugi vijek trajanja, kasnije valja kod premazivanja koristiti prvenstveno u vodi rastvorive akrilne lakove.

RO Părțile de lemn, suprafața interioară

Lemnul din care este făcută fereastra sunt dublu lăcuite, cu lac pe bază de apă fără PCP, Lindan, dioxină sau formaldehid.

Pentru a garanta o perioadă îndelungată de folosință vă recomandăm ca pentru întreținerea viitoare să fie folosite tot lacuri pe bază de apă.

GR Ξύλινα μέρη, εξωτερική επιφάνεια

Τα ξύλινα μέρη του παραθύρου στέγης είναι έτοιμα βαμμένα με ένα υδατοδιαλυτό σύστημα επεξεργασίας ξύλου χωρίς χημικά, όπως PCP, Lindan, διοξίνη και φορμαλδεΐδη.

Για την εξασφάλιση μιας μεγάλης χρονικής διάρκειας θα πρέπει για το ξαναβάψιμο να γίνεται κατά προτίμηση με μια υδατοδιαλυτή ακρυλική λάκα.

CZ Dřevěné díly, povrchová úprava

Dřevěné díly vašich střešních oken jsou povrchově upraveny nátěrovým systémem na vodní bázi bez PCP, lindanu, dioxinu a formaldehydu. Pro zajištění dlouhé životnosti používejte pro další nátěry akrylové laky ředitelné vodou.

SK Drevené diely, povrchová úprava

Drevené diely vašich strešných okien sú povrchovo upravené nátermi na vodnej báze bez PCP, lindanu, dioxinu a formaldehydu. Na zabezpečenie dlhej životnosti je potrebné strešné okno natrieť každé 4 roky vodou riediteľným akrylátovým lakom. V priestore s vyššou vzdušnou vlhkosťou (kúpeľne, kuchyne, miestnosti s veľkým množstvom kvetov) odporúčame túto údržbu robiť častejšie.

H Fából készült részek, felületek

Az ablak fából készült részei véglegesen felületkezeltek vízbázisú (PCP, lindán, dioxin és formaldehid nélkül) lakkal. A hosszú élettartam miatt ajánlatos a későbbiekben vízbázisú lakkal (akrillakk) átfesteni.

SLO Leseni deli, površina

Leseni deli vašega strešnega okna so lakirani in pripravljene za vgradnjo – s sistemom za obdelavo lesa na osnovi vode brez PCP-ja, lindana, dioksina ali formaldehida. Da bi oknom zagotovili dolgo življenjsko dobo, jih premažite vsake štiri leta – priporočamo z vodo razredčen akrilni lak. Pri prostorih z visoko vlago v zraku (kopalnice, kuhinje in prostori, v katerih je veliko rastlin) priporočamo, da okna premažete pogosteje.

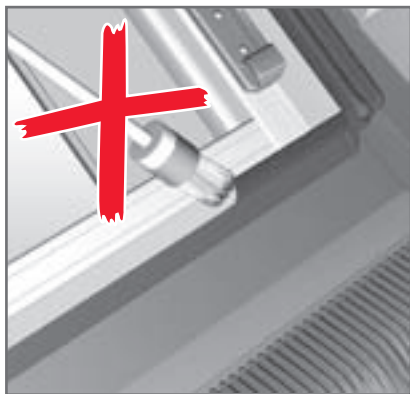

- D Kunststoffdichtungen**
Die elastischen Kunststoffdichtungen niemals überstreichen!
Da sonst ihre Dichtungsfunktion verloren geht.
- F Joints en plastique**
Ne jamais peindre les joints en plastique élastique !
Ils perdraient sinon leurs propriétés d'étanchéification.
- GB Plastic gaskets**
Never paint over the elastic plastic seals,
as otherwise they will no longer act as a seal!
- NL Kunststofafdichtingen**
De elastische kunststofafdichtingen nooit overschilderen!
Anders gaat de afdichtende werking ervan verloren.
- E Juntas de plástico**
No pintar en ningún caso las juntas de plástico elásticas, pues de hacerlo, pierden su función hermetizante.
- P Vedantes de material sintético**
Nunca aplique tinta ou verniz nos vedantes elásticos de material sintético!
Se o fizer, os vedantes deixam de vedar.
- PL Uszczelki z tworzywa sztucznego**
Nie wolno nigdy malować uszczelkek z tworzywa sztucznego, ponieważ straciłyby swoją funkcję uszczelniającą.
- RUS Полимерные уплотнения**
Никогда не наносите лак на эластичные полимерные уплотнения! В противном случае они потеряют свою уплотняющую способность.
- UA**
- EST Plastmasstihendid**
Ärge värvige elastseid plastmasstihendeid kunagi üle!
Vastasel juhul läheb nende tihendamisfunktsioon kaduma.
- LV Plastmasas blīves**
Nekādā gadījumā nedrīkst nolakt elastīgās plastmasas blīves! Pretējā gadījumā tās zaudē savas blīvējošās īpašības.
- LT Sintetinio kaučiuko tarpinės**
Guminių sintetinio kaučiuko tarpinių dažyti negalima! Tai gali pakenkti jų sandarinimo funkcijai.
- CZ Plastová těsnění**
Elastická plastová těsnění nikdy nepřetírejte!
Jejich těsnící funkce by pak zanikla.
- SK Plastové tesnenia**
Elastické plastové tesnenia v žiadnom prípade nepretierajte lakom! Stratili by tým svoju tesniacu schopnosť.
- H Műanyag tömítések**
A rugalmas műanyag tömítéseket soha nem szabad átfesteni! Különben elveszítik a tömítési tulajdonságaikat.
- SLO Plastična tesnila**
Elastična plastična tesnila se ne smejo nikdar prebarvati! Ker se pri tem izgubi sposobnost tesnenja.
- I Guarnizioni di materiale sintetico**
Le guarnizioni di materiale sintetico elastico devono essere mai verniciate! Altrimenti verrebbe pregiudicata la loro tenuta.
- HR Brtvila od plastike**
Elastična brtvila od plastike nikada ne premazujte!
U suprotnom se gubi sposobnost brtvljenja.
- RO Garniturile**
Vă rugăm să nu vopsiți peste garnituri. Calitățile acestora se vor pierde.
- GR Στεγανοποιήσεις συνθετικού υλικού**
Μην επιχρίσετε ποτέ τις ελαστικές στεγανοποιήσεις συνθετικού υλικού!
Επειδή διαφορετικά χάνουν την ικανότητα στεγανοποίησης.



- (EST) Hoolitsusjuhised**
Kasutage katuseakna puhastamiseks üksnes kaubandusvõrgus müüdavaid pehmeid puhastusvahendeid. Agressiivsed küürimisvahendid või lahustid on keelatud!
- (LV) Tīrīšanas norādījumi**
Jumta loga tīrīšanai izmantojiet tikai tīrdzniecībā pieejamus, maigus tīrīšanas līdzekļus. Neizmantojiet agresīvus abrazīvos tīrīšanas līdzekļus un šķīdinātājus!
- (LT) Priėžiūros nuorodos**
Stogo lango plovimui naudoti tik švelnias valymo priemonės, kurias galima įsigyti parduotuvėse. Nenaudoti stiprių valiklių arba tirpiklių!
- (CZ) Pokyny k údržbě**
Pro čištění střešních oken používejte pouze běžné mycí prostředky. Nepoužívejte žádná agresivní abraziva nebo rozpouštědla!
- (SK) Pokyny na údržbu**
Na čistenie strešných okien používajte len vlažnú mydlovú vodu. Nepoužívajte žiadne abrazívá alebo agresívne rozpúšťadlá!
- (H) Ápolási tudnivalók**
A tetőtéri ablakok tisztításához csak a kereskedelemben kapható, kímélő hatású tisztítószereket használjon. Agresszív hatású súroló- vagy oldószerek használata kerülendő.
- (SLO) Napotki za nego**
Za čišćenje strešnega okna uporabljati le navadna blaga čistila. Ne uporabljati agresivnih abrazivnih sredstev ali topil!
- (I) Avvertenze per la manutenzione**
Utilizzare un comune detergente delicato per pulire il lucernario. Non utilizzare dei mezzi abrasivi o solventi!
- (HR) Naputci za njegu**
Za čišćenje stambenog krovnog prozora koristite samo normalna blaga sredstva za čišćenje. Nikakva agresivna sredstva za ribanje i otapanje!
- (RO) Instrucțiuni de curățare**
Pentru a curăța feresatra vă indicăm soluții normale din comerț.
Nu folosiți substanțe acide !
- (GR) Υποδείξεις φροντίδας**
Για τον καθαρισμό του παραθύρου στέγης χρησιμοποιείτε μόνο συνηθισμένα ήπια απορρυπαντικά. Μην χρησιμοποιείτε κανένα τραχύ υλικό καθαρισμού ή διαλύτη!
- (RUS) Рекомендации по уходу**
Для очистки мансардного окна следует использовать только обычные чистящие средства. Запрещается использовать агрессивные чистящие средства или растворители!
- (UA) Рекомендації по догляду**
Для очищення мансардного вікна слід використовувати тільки звичайні засоби для чищення. Заборонено використовувати агресивні засоби для чищення або розчинники!

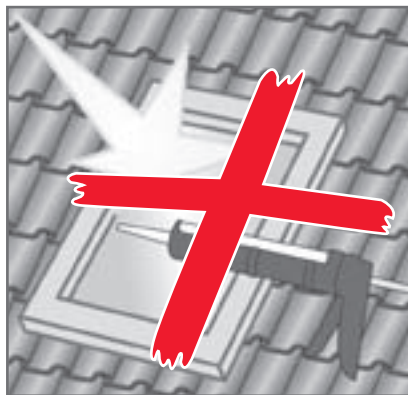
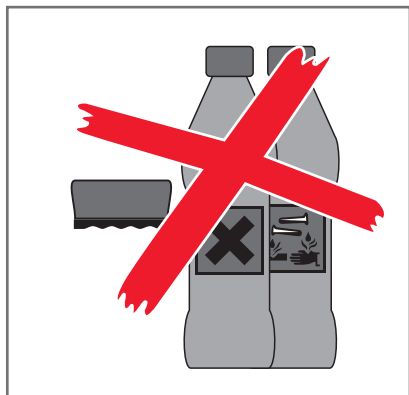

D **Pflegehinweise Aquaclear (falls vorhanden)**
 Die Erstaktivierung von Aquaclear ist abhängig von der Ausrichtung des Dachs zur direkten Sonneneinstrahlung und von der Jahreszeit. Nach dem Einbau bitte einige Wochen abwarten, bevor die Erstreinigung der Scheibe mit viel Wasser erfolgen kann. Später ist das Putzen der Spezialverglasung nur noch selten nötig. Verwenden Sie eine Lösung aus schonendem, nicht scheuerndem Reinigungsmittel und Wasser. Auf keinen Fall Produkte einsetzen, die Silikon enthalten. Das gleiche gilt für chemische Produkte und solche zur Pflege anderer Materialien als Glas. Reiniger auf Alkohol- oder Ammoniakbasis nur punktuell verwenden. Im Anschluss an die Reinigung die Scheibe abspülen und durch Abwischen mit einem weichen, fusselfreien Tuch trocknen. Bei Pflege durch eine beauftragte Firma das Personal mit den Hinweisen zum Umgang mit der Spezialbeschichtung vertraut machen.

GB **Notes on care Aquaclear (if available)**
 The initial activation of Aquaclear is dependent on the orientation of the roof relative to direct exposure to sunlight and the time of year. Following installation, please wait a few weeks before cleaning the pane with plenty of water for the first time. Later it will seldom be necessary to clean the special glazing. Use a solution of gentle, non-abrasive cleaning agent and water. Never use products containing silicone. The same applies to chemical products and those intended for the care of materials other than glass. Only use alcohol or ammonia-based cleaners selectively. After cleaning, rinse the pane and wipe it dry with a soft, non-fluffy cloth. If the window is cleaned by a professional cleaning firm, be sure to familiarise the personnel with the information on care of the special coating.

F **Conseils d'entretien Aquaclear (si votre fenêtre en est équipée)**
 La première activation d'Aquaclear dépend de l'orientation du toit par rapport au rayonnement direct du soleil et de la saison. À l'issue du montage, attendre quelques semaines avant de pouvoir effectuer le premier nettoyage de la vitre avec beaucoup d'eau. Par la suite, il sera rarement nécessaire de nettoyer le vitrage spécial. Utilisez une solution composée d'un mélange de produit de nettoyage doux, non abrasif, et d'eau. N'employer en aucun cas de produits contenant du silicone. Ceci s'applique également pour les produits chimiques et ceux utilisés pour entretenir d'autres matières que le verre. Les produits de nettoyage à base d'alcool et d'ammoniaque ne doivent être utilisés que ponctuellement. À l'issue du nettoyage, rincer la vitre et la sécher avec un chiffon doux non pelucheux. Si l'entretien est effectué par une société externe, montrer au personnel comment travailler avec le revêtement spécial.

NL **Onderhoudstips Aquaclear (indien aanwezig)**
 De eerste activering van Aquaclear is afhankelijk van de stand van het dak ten opzichte van de inval van direct zonlicht en van het jaargetijde. Na de montage enkele weken wachten voordat de eerste reiniging van de ruit met veel water kan plaatsvinden. Later is het zemen van de speciale beglazing nog maar zelden nodig. Gebruik een oplossing van een mild, niet-schurend reinigingsmiddel en water. In geen geval producten gebruiken die silicone bevatten. Hetzelfde geldt voor chemische producten en onderhoudsproducten die voor andere materialen dan glas zijn bedoeld. Reinigingsmiddelen op alcohol- of ammoniakbasis alleen puntsgewijs voor vuile plekken gebruiken. De ruit onmiddellijk na de reiniging afspoelen en drogen door hem af te nemen met een zachte, pluisvrije doek. Als een bedrijf met het onderhoud wordt belast, het personeel vertrouwd maken met de instructies voor de omgang met de speciale coating.

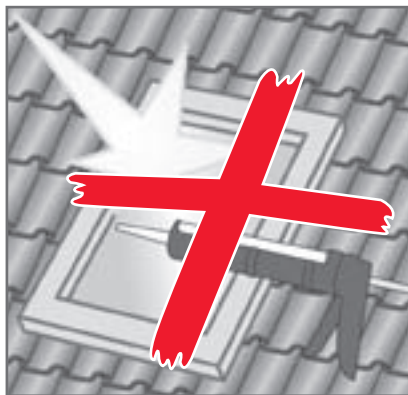
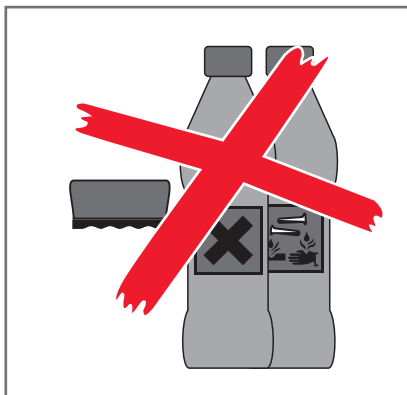

E Instrucciones para la conservación Aquaclear (si está disponible)

La primera activación de Aquaclear depende de la orientación del tejado respecto a la radiación solar directa y de la estación. Por favor, esperar unas semanas después del montaje antes de realizar la primera limpieza del cristal con abundante agua. Más adelante, la limpieza de los cristales especiales es necesaria rara vez. Utilice una solución de un producto de limpieza no abrasivo y agua. En ningún caso utilice productos con contenido de silicona. Lo mismo es válido para productos químicos y aquellos para el cuidado de otros materiales diferentes al vidrio. Utilizar limpiadores en base de alcohol o amoníaco solamente de forma puntual. A continuación de la limpieza del cristal, enjuagar y secar con una paño suave y exento de pelusas. En caso de encarar el mantenimiento a una empresa, familiarizar al personal con las indicaciones de manipulación con el revestimiento especial.

PL Wskazówki dotyczące pielęgnacji Aquaclear (o ile występuje)

Pierwsze uaktywnienie powłoki Aquaclear zależy od położenia dachu w stosunku do bezpośredniego promieniowania słonecznego i od pory roku. Po zamontowaniu prosimy dopiero po upływie kilku tygodni po raz pierwszy umyć szybę z użyciem dużej ilości wody. Później mycie szyby samoczyszczącej konieczne jest tylko bardzo rzadko. Stosować roztwór delikatnego, nie szorującego środka do mycia i wody. W żadnym wypadku nie stosować produktów zawierających silikon. To samo odnosi się do produktów chemicznych i przeznaczonych do pielęgnacji innych materiałów niż szkło. Środki do czyszczenia na bazie alkoholu lub amoniaku stosować tylko punktowo. Na zakończenie czyszczenia spłukać szybę wodą i wytrzeć do sucha miękką, nie pozostawiającą kłaczek ściereczką. W przypadku mycia okien przez firmę sprzątającą, należy zapoznać jej pracowników z właściwym obchodzeniem się ze specjalną powłoką szyby.

P Conservação e manutenção Aquaclear (se a sua janela as possuir)

A primeira activação da Aquaclear depende da estação do ano e da orientação do telhado relativamente à exposição directa ao sol. Após a montagem, deverá aguardar algumas semanas antes de lavar o vidro pela primeira vez com muita água. Mais tarde será preciso limpar a vidraça especial só raramente. Utilize uma solução suave à base de água e de um produto de limpeza não abrasivo. Nunca empregue produtos que contenham silicone. O mesmo aplica-se aos produtos químicos e aos que estão destinados à conservação de outros materiais que não o vidro. Use apenas pontualmente produtos de limpeza à base de álcool ou amoníaco. Após a limpeza, enxágue e seque o vidro, passando um pano suave que não largue pêlos. Se a conservação for levada a cabo por uma empresa contratada, instrua o respectivo pessoal sobre o manuseamento do revestimento especial.

RUS Рекомендации по уходу Aquaclear (если имеется в конструкции)

Первое включение Aquaclear зависит от направления крыши для попадания прямых солнечных лучей и от времени года. После монтажа выждите несколько недель, чтобы первая мойка стекла могла быть выполнена с большим количеством воды. Впоследствии мойка специального остекления требуется лишь в редких случаях. Используйте водный раствор мягкого моющего средства без абразивного действия. Ни в коем случае не используйте вещества, содержащие силикон. То же самое относится к химическим средствам и средствам, используемым для ухода за другими материалами кроме стекла. Чистящие средства на основе спирта и аммиака использовать только в отдельных местах. В завершение мойки промойте стекло и протрите его насухо мягкой матерчатой салфеткой без ворса. При уходе наемной фирмой ознакомьте персонал с указаниями по обращению со специальным покрытием.

**EST****Hoolitsusjuhised Aquacleari (juhul kui on monteritud)**

Aquacleari esmakordne aktiveerumine sõltub katuses suunast otsese päikesekiirguse suhtes ning aastajaast. Palun oodake pärist paigaldamist mõni nädal enne, kui klaasi esmakordselt rohke veega puhastate. Hiljem tuleb spetsiaalklaasi puhastada üksnes harva. Kasutage pindu säästvat, mitteküüriva puhastusvahendi ja vee lahust. Ärge kasutage mingil juhul silikooni sisaldavaid tooteid. Sama kehtib keemiliste toodete ja muudele materjalidele kui klaasile ettenähtud hooldusvahendite kohta. Kasutage alkoholi- või ammoniaagipõhiseid puhastusvahendeid üksnes punktuaalselt. Loputage klaas pärast puhastamist üle ja kuivatage pehme ebemevaba lapiga pühkides. Kui hoolitsust teostab tellitud firma, siis edastage personalile juhised spetsiaal-pinnatud klaasidega ülemärkimise kohta.

CZ**Pokyny k údržbě Aquaclear (pokud je k dispozici)**

První aktivace Aquaclear závisí na nastavení střechy k přímému slunečnímu záření a na roční době. Po montáži počkejte laskavě několik týdnů, než můžete vykonat první očištění okenní tabulky velkým množstvím vody. Později je čištění speciálního zasklení jen zřídka možné. Použijte roztok z mýdla, nestrhávajícího čistícího prostředku a vody. Nikdy nepoužívejte výrobky obsahující silikon. Totéž platí pro chemické výrobky a výrobky k ošetřování jiných materiálů než sklo. Čističe na bázi alkoholu a amoniaku používejte jen bodově. Na konci čištění okenní tabulky opláchněte a otřete měkkou tkaninou bez nitek. Při ošetřování pověřenou firmou seznamte personál s pokyny k zacházení se speciálním povlakem.

SK**Pokyny na údržbu Aquaclear (ak je k dispozícii)**

Prvé aktivovanie Aquaclear je závislé od polohy strechy voči priamemu slnečnému žiareniu a od ročného obdobia. Po namontovaní počkajte, prosím, niekoľko týždňov a potom vykonajte prvé čistenie tabule okna veľkým množstvom vody. Neskôr je čistenie špeciálneho zasklenia už potrebné len zriedka. Použite roztok šetrného čistiaceho prostriedku, ktorý nie je drsný a vody. V žiadnom prípade nepoužívajte výrobky, ktoré obsahujú silikón. To isté platí pre chemické výrobky a také výrobky, ktoré sa používajú na čistenie iných materiálov než je sklo. Čistiace prostriedky na báze alkoholu alebo amoniaku používajte len lokálne. Po vyčistení tabule skla ju opláchnite a vysušte mäkkou utierkou bez vlákien. Pri ošetrovaní vykonávanom poverenou firmou oboznámte pracovníkov firmy s pokynmi pre manipuláciu so špeciálnou povrchovou vrstvou.

H**Ápolási tudnivalók Aquaclear (amennyiben be van építve)**

Az Aquaclear első aktiválása függ az évszaktól és a tető tájolásától a közvetlen napsütés irányához képest. Beépítés után néhány hetet várni kell, mielőtt első ízben sok vízzel megtisztítaná az ablaküveget. Később már csak ritkán szükséges a speciális üveg tisztítása. Használjon kíméletes, nem sűrűlő tisztítószerből és vízből készített oldatot. Semmi esetre se használjon szilikonot tartalmazó termékeket. Ugyanez vonatkozik vegyi termékekre és nem üveg ápolására szolgáló termékekre is. Alkohol és ammónia alapú tisztítószereket csak pontszerűen használjon. Az üveget a tisztítás után öblítse le, majd puha, nem bolyhos kendővel törölje szárazra. Ha céget bíz meg az ápolással, a személyzetet ki kell oktatni arról, hogyan kell bánnia a speciális bevonattal.

LV**Tīrīšanas norādījumi Aquaclear (ja ir iebūvēts)**

Aquaclear pirmā aktivizēšana ir atkarīga no jumta novietojuma iepretim tiešiem saules stariem un no gadalaika. Lai stiklu pirmoreiz varētu tīrīt ar lielu ūdens daudzumu, pēc loga montāžas pagaidiet dažas nedēļas. Vēlāk speciālā stiklojuma tīrīšana ir nepieciešama ļoti reti. Izmantojiet šķīdumu, kurš pagatavots no saudzējoša, neabrazīva tīrīšanas līdzekļa un ūdens. Nekādā gadījumā neizmantojiet līdzekļus, kuri satur silikonu. Tas pats attiecas uz ķīmiskiem produktiem un līdzekļiem, kuri paredzēti citu materiālu kopšanai. Tīrītājus uz spirta vai amonjaka bāzes uzklāiet tikai punktu veidā. Pēc tīrīšanas stiklu noskalojiet un nožāvējiet, noslaukot to ar mikstu, neplūksnājošu lupatiņu. Ja tīrīšanu veic nolīgta firma, informējiet tās personālu par to, kā kopjams speciālais pārklājums.

LT**Priežiūros nuorodos Aquaclear (jeigu yra)**

Pirmasis "Aquaclear" paleidimas priklauso nuo stogo krypties į tiesioginius saulės spindulius ir nuo metų laiko. Įmontavus palaukite kelias savaites, prieš pradėdami pirmą kartą valyti stiklą naudodami daug vandens. Vėliau specialaus stiklo valymas būtinas tik labai retai. Naudokite tirpalą, kuriame yra švelni, nepūtojanti plovimo priemonė ir vanduo. Jokiu būdu nenaudokite produktų, kuriuose yra silikono. Tai taip pat galioja cheminiams produktams ir produktams, skirtiems kitų medžiagų priežiūrai ir ne stikliui. Valiklius, kuriuose yra alkoholis ir amoniako, naudokite tik lašeliais. Nuvalius stiklą nuskaulauti ir, naudojant minkštą, nesivieliančią šluostę, nesusiinti. Jei priežiūros darbus samdote firmą, tai jos personalą supažindinkite su specialaus sluoksnio priežiūros nuorodomis.

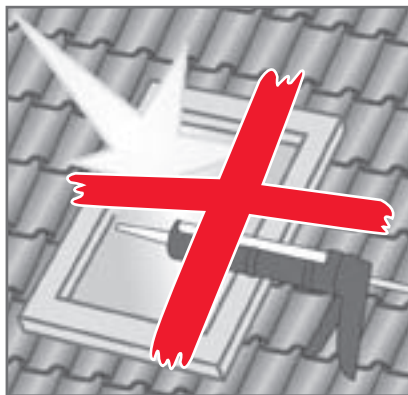
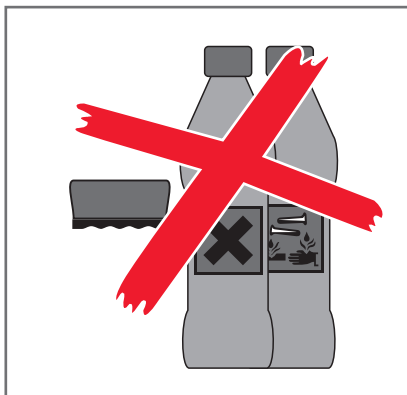

(SLO) Napotki za nego Aquaclear (če obstaja)

Prvo aktiviranje Aquaclear je odvisno od izpostavljenosti strehe direktnim sončnim žarkom in od letnega časa. Po vgradnji prosimo počakati nekaj tednov, preden se opravi prvo čiščenje z veliko vode. Kasneje je čiščenje posebnega stekla le še redko potrebno. Uporabljajte raztopino iz blagega, ne-abrazivnega čistilnega sredstva in vode. Nikakor ne uporabljati sredstev, ki vsebujejo silikon. Enako velja za kemične proizvode in sredstva za nego drugih materialov kot je steklo. Čistila na osnovi alkohola ali amonijaka uporabljati le točkovno. Po končanem čiščenju steklo sprati in obrisati z mehko krpo, ki ne pušča nitk. Kadar opravlja čiščenje zunanja firma, opozorite osebe na navodila kako delati s posebnim slojem na steklu.

(HR) Napotci za njegu Aquaclear (ukoliko postoji)

Prvo aktiviranje Aquaclear ovisi o orijentaciji krova prema direktnom sunčanom zračenju kao i o godišnjem dobu. Nakon ugradnje molimo da pričekate nekoliko tjedana prije nego što prvi puta perete prozor koristeći pri tome mnogo vode. Kasnije je čišćenje specijalnog stakla samo rijetko kada potrebno. Koristite otopinu od blagog, ne ribajućeg sredstva za čišćenje i vode. Ni u kom slučaju ne koristite proizvode koji sadrže silikon. Isto vrijedi za kemijske proizvode kao i za proizvode za njegovanje drugih materijala od stakla. Sredstva za čišćenje na bazi alkohola ili amonijaka koristite samo na malim točkama. Nakon čišćenja staklo isperite i osušite brisanjem mekom krpom koja ne pušta končice. Kod njege od strane naručenog osoblja strane firme uputite ih u postupak sa specijalnim slojem.

(I) Avvertenze per la manutenzione Aquaclear (se disponibile)

La prima attivazione di Aquaclear dipende dall'orientamento del tetto rispetto alla diretta radiazione solare nonché dalla stagione. Dopo il montaggio, occorre attendere alcune settimane, prima di poter lavare la lastra con acqua abbondante. Successivamente è richiesto solo raramente un lavaggio della vetratura speciale. Utilizzare una soluzione delicata di detergente e acqua non graffiante. Non utilizzare in nessun caso prodotti contenenti silicone. Lo stesso vale per i prodotti chimici e i prodotti di cura per altri materiali diversi dal vetro. Utilizzare solo puntualmente detersivi a base di alcol e ammoniaci. Risciacquare accuratamente la lastra dopo la pulizia e asciugarla quindi con un panno morbido privo di peluria. Qualora le attività di pulizia venissero affidate ad un'impresa di pulizie, si raccomanda di familiarizzare il personale con le informazioni relative al rivestimento speciale.

(RO) Instrucțiuni de curățare Aquaclear (în caz de fereastră are una)

Prima activare a Aquaclear depinde de orientarea acoperișului către radiația solară directă și de anotimp. După montare, vă rugăm să așteptați câteva săptămâni înainte de a putea curăța geamul pentru prima oară cu multă apă. Mai târziu, curățarea geamului special este necesară doar foarte rar. Utilizați o soluție din apă și detergent care protejează și nu face spumă. Nu utilizați în nici într-un caz produse cu conținut de silicon. Același lucru este valabil pentru produsele chimice și pentru cele pentru protejarea altor materiale decât sticla. Utilizați doar punctual substanțele de curățat pe bază de alcool sau amoniac. După curățare, clătiți geamul și uscați-l, ștergându-l cu o lavetă moale, care nu lasă scame. Dacă îngrijirea se realizează de către o firmă însărcinată în acest sens, familiarizați personalul acesteia cu indicațiile de manipulare a stratului de acoperire special.



GR

**Υποδείξεις φροντίδας Aquaclear
(εάν είναι διαθέσιμη)**

Η πρώτη ενεργοποίηση του Aquaclear εξαρτάται από τον προσανατολισμό της στέγης ως προς την άμεση ηλιακή ακτινοβολία και από την εποχή. Μετά την τοποθέτηση περιμένετε μερικές εβδομάδες, προτού να μπορεί να γίνει ο πρώτος καθαρισμός του χιονιού με πολύ νερό. Αργότερα ο καθαρισμός του ειδικού τζαμιού είναι σπανίως απαραίτητος. Χρησιμοποιείτε ένα διάλυμα από ήπιο, μη διαβρωτικό υγρό καθαρισμού και νερό. Μη χρησιμοποιήσετε σε καμία περίπτωση προϊόντα, που εμπεριέχουν σιλικόνη. Το ίδιο ισχύει για τα χημικά προϊόντα και τα υλικά για τη φροντίδα άλλων υλικών εκτός γυαλιού.

Χρησιμοποιείτε τα απορρυπαντικά στη βάση αλκοόλης ή αμμωνίας μόνο σημειακά. Στο τέλος του καθαρισμού ξεπλύνετε το τζάμι και στεγνώστε το, σκουπίζοντάς το με ένα μαλακό, χωρίς χνούδια πανί. Σε περίπτωση φροντίδας μέσω μιας εξουσιοδοτημένης εταιρείας ενημερώστε το προσωπικό, υποδεικνύοντας τον τρόπο μεταχείρισης της ειδικής επίστρωσης.

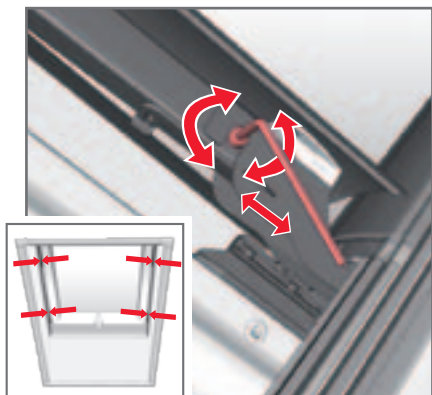

(EST) Aknatiiva joondamine keskele
Aknatiib tuleb keskele välja joondada, kui vahekaugused aknatiiva ja katteraami vahel on paremal ning vasakul ebavõrdsed.

(LV) Loga vērtnes novietojuma regulēšana
Loga vērtnes sprauga ir jānoregulē tad, ja attālumš starp vērtni un loga rāmi labajā un kreisajā pusē nav vienāds.

(LT) Lango sąvartos padėties nustatymas
Lango sąvartos nustatymo plyšys turi būti sureguliuotas, jei tarpai tarp sąvartos ir staktos dešinėje ir kairėje nėra lygūs.

(CZ) Seřízení polohy křídla
Křídlo je potřeba seřídít tehdy, když mezery mezi křídlem a rámem okna vpravo a vlevo nejsou stejně velké.

(SK) Nastavenie křídla
Křídlo je potrebné nastaviť vtedy, keď medzery medzi křídлом a rámom okna vpravo a vľavo nie sú rovnaké.

(H) Ablakszárny függőleges párhuzamosságának finombeállítás
Amennyiben az ablakszárny és tok közti távolság jobb és bal oldalon nem egyenlő, akkor be kell állítani.

(SLO) Naravnvanje krila.
Křilo je potrebno naravnati takrat, ko razmik med křilom in slepm okvirjem na levi in desni strani nista enaka.

(I) Centraggio del battente
La luce del battente deve essere centrata se le distanze fra battente e telaio base a sinistra e a destra non sono uguali.

(HR) Podešavanje krila na sredinu.
Razmak krila mora se onda podesiti na sredinu, kada su odstojanja između krila i okvira zaslona desno i lijevo različita.

(RO) Setarea aripii
Aripa ferestrei trebuie re poziționată atunci când distanța între toc și aripă în stînga și în dreapta este inegală

(GR) Κεντράρισμα του φύλλου
Ο αέρας του φύλλου (ανοχή) πρέπει να κεντραριστεί, όταν οι αποστάσεις ανάμεσα στο φύλλο και στην κάσα του κουφώματος δεξιά και αριστερά δεν είναι ίδιες.

(D) Flügel vermitteln.
Die Flügelluft muß dann vermittelt werden, wenn die Abstände zwischen Flügel und Blendrahmen rechts und links ungleich sind.

(F) Centrage de l'ouvrant
L'ouvrant doit être recentré lorsque le jeu périphérique entre l'ouvrant et le dormant, à droite et à gauche, est inégal.

(GB) Centring the sash.
The sash gap must be centred whenever the distances between the sash and the right and left-hand base frame are not equal.

(NL) Raam afstellen
De raamspeling moet worden afgesteld als de afstand tussen raam en raamkozijn rechts en links ongelijk is.

(E) Centrado de la hoja.
Es necesario centrar el juego lateral de la hoja cuando la distancia entre la hoja y el marco de la ventana no es igual en el lado izquierdo y en el derecho.

(P) Centragem da folha da janela
Sempre que as distâncias entre a folha da janela e as ombreiras direita e esquerda não forem iguais, a folha da janela tem de ser centrada.

(PL) Centrowanie skrzydła okiennego
Szczelina skrzydła okiennego musi być wyśrodkowana, jeśli odstęp między skrzydłem i ościeżnicą po prawej i lewej stronie nie są równe.

(RUS) Регулировка положения створки
Зазор створки должен быть отрегулирован в том

(UA) Зазор створки должен быть отрегулирован в том случае, когда просветы между створкой и наружной оконной рамой справа и слева не одинаковы.



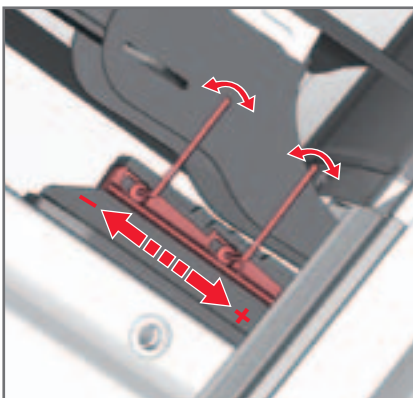
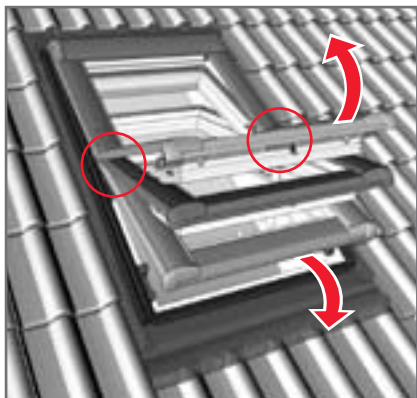

- D Flügelbremsen bei Bedarf nachstellen**
 Falls der Flügel nicht in der gewünschten Stellung offen bleibt, sind die Flügelbremsen mit einem 2,5-mm-Innensechskantschlüssel auf beiden Seiten gleichmäßig nachzustellen.
 – Minimale Bremsstärke.
 + Maximale Bremsstärke.
- F Régler si besoin le frein de l'ouvrant**
 Si l'ouvrant ne reste pas ouvert dans la position souhaitée, il suffit de régler la tension des freins de l'ouvrant.
 Utiliser pour ceci une clé allen de 2,5 mm.
 – Frein réglé au minimum
 + Frein réglé au maximum
- GB Adjusting the sash stay if necessary**
 The sash stays must be adjusted on both sides with the aid of a 2.5 mm Allen key if the sash does not remain open in the required position.
 – Minimum stay size
 + Maximum stay size
- NL Raamspeunen zo nodig bijstellen.**
 Indien de vleugel niet op de gewenste stand blijft staan, dient de remwerking met een 2,5 mm inbussleutel aan beide kanten te worden bijgesteld.
 – Minimale remkracht.
 + Maximale remkracht.
- E Reajustar el freno de la hoja si es necesario**
 En caso de que la hoja no se mantenga en la posición deseada, deberán reajustarse los frenos de la hoja en ambos lados con una llave Allen de 2,5 mm.
 – Fuerza de retención mínima.
 + Fuerza de retención máxima.
- P Se necessário regule o travão de abertura?**
 Se a janela não se mantém aberta na posição desejada, bastará regular a tensão dos travões de abertura. Para isso, utilize uma chave Allen de 2.5mm
 – travão regulado para o mínimo
 + travão regulado para o máximo
- PL Nastawić w razie potrzeby blokadę skrzydła.**
 Jeżeli skrzydło nie pozostaje otwarte w żądanej pozycji, należy równomiernie nastawić blokadę skrzydła po obu stronach kluczem sześciokątnym 2,5 mm.
 – Minimalna siła hamowania.
 + Maksymalna siła hamowania.
- RUS Регулировка усилия открывания**
 Если створка не остается открытой ни в одном из положений, следует отрегулировать усилие торможения в поворотных шарнирах равномерно с обеих сторон шестигранным ключом 2,5 мм.
 – Минимальное тормозное усилие.
 + Максимальное тормозное усилие.
- UA**
 Якщо створка не залишається відкритою ні в одному з положень, слід відрегулювати зусилля гальмування в поворотних шарнірах рівномірно з обох сторін шестигранним ключем 2,5 мм.
 – мінімальне гальмівне зусилля.
 + максимальне гальмівне зусилля.
- EST Akna pidurite reguleerimine**
 Kui katuseaken ei jää pärast avamist nõutud asendisse, tuleb katuseakna asendiriivid reguleerida 2,5mm kuuskant-võtme abil.
 – minimaalne pidurdusjõud.
 + maksimaalne pidurdusjõud.
- LV Ja nepieciešams, noregulēt vērtnes bremzes**
 Ja vērtne neturas vēlāmā atvērtā stāvoklī, vērtnes bremzes jānoregulē abās pusēs vienlīdzīgi ar 2,5 mm sešstūru stieņatslēgu.
 – minimālais bremzes stiprums.
 + maksimālais bremzes stiprums.

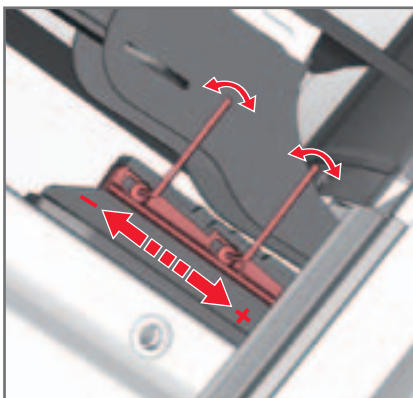
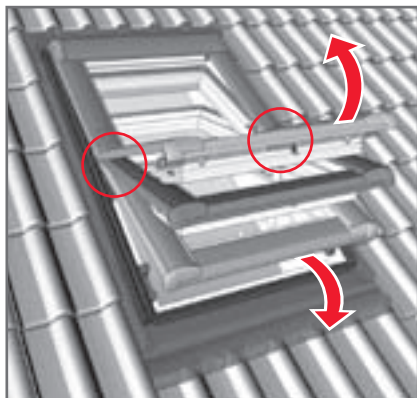

- LT** **Varčios fiksatorių reguliavimas**
Jeigu varčia neužsifiksuoja pageidaujamoje padėtyje, reikia šešiabriauniu 2,5 mm raktu iš abiejų pusių tolygiai sureguliuoti fiksatorius.
– mažiausia fiksavimo padėtis
+ didžiausia fiksavimo padėtis
- CZ** **Nastavení křídlové brzdy v případě potřeby**
V případě, že křídlo nezůstane stát v požadované poloze, je potřebné nastavit sílu křídlových brzd stejnoměrně na obou stranách okna pomocí 2,5mm IMBUS-klíče
– minimální síla brzdy
+ maximální síla brzdy
- SK** **Nastavenie krídlovej brzdy v prípade potreby**
V prípade, že krídlo nezostane stáť v požadovanej polohe, je potrebné nastaviť silu krídlových brzd rovnako na oboch stranách okna pomocou 2,5mm IMBUS – kľúča
– minimálna sila brzdy
+ maximálna sila brzdy
- H** **Fékerő besabályozása igény esetén:**
Amennyiben az ablakszárny nem áll meg a kívánt helyzetben akkor a fékerőt 2,5 mm-es imbusz kulccsal mindkét oldalon után kell állítani.
– minimális fékerő
+ maximális fékerő
- SLO** **Po potrebi nastavite zavore okenskega krila**
Če okno ne ostane odprto v želenem položaju, na obeh straneh enakomerno nastavite zavore okenskega krila z 2,5 mm ključem na notranji rob.
– Minimalna moč zavriranja
+ Maksimalna moč zavriranja
- I** **Se necessario, occorre regolare le frizioni del battente**
Qualora il battente non rimanesse aperto in nessuna posizione, è necessario regolare le frizioni del battente su entrambi i lati mediante una chiave a brugola.
– Minima pressione delle frizioni
+ Massima pressione delle frizioni
- HR** **Prema potrebi namjestite krilne kočnice**
Ukoliko krilo ne ostaje otvoreno u željenoj poziciji, potrebno je s obje strane ravnomjerno namjestiti krilne kočnice pomoću 2,5 mm šesterokutnog imbus ključa.
– minimalna snaga kočnica.
+ maksimalna snaga kočnica.
- RO** **Frâna aripii ferestrei se poate ajusta**
În caz că aripa ferestrei nu rămîne în poziția dorită, frânele acesteia se pot activa cu ajutorul unei chei imbus se 2,5 mm. Aceste frâne se setează în mod egal pe ambele părți.
– Frână minimă
+ Frână maximă
- GR** **Ρύθμιση των φρένων του φύλλου**
Αν δεν μένει ανοιχτό το φύλλο στην επιθυμητή θέση, πρέπει να ρυθμιστεί με ένα άλεν και από τις δύο πλευρές
– ελάχιστη
+ μέγιστο

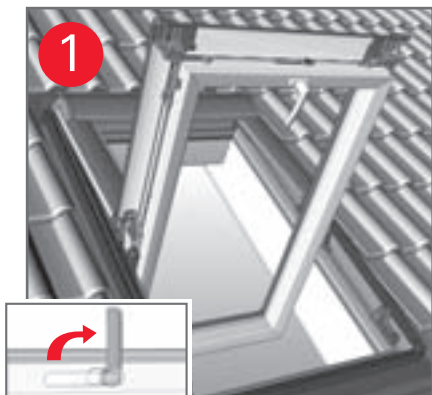

LV **Pagriežamās loga vērtnes izņemšana**
1. Atveriet loga vērtņi, pagriežiet to par apm. 65° - 100°. Uzmanību! Nenofiksējiet.

LT **Atlošiamosios sąvartos išėmimas**
1. Sąvartą atidaryti, nustatyti maždaug ant 65° - 100°. Dėmesio! Neužfiksuoti.

CZ **Vysazení křídla kyvného okna**
1. Křídlo okna otevřete, přetočte ca o 65° - 100°. Pozor! Nearetujte.

SK **Vysadenie krídla kyvného okna**
1. Otvorte krídlo okna a otočte ho o cca 65° - 100°. Upozornenie! Nearetujte (nefixujte) ho.

H **A billenő ablakszárny kivétele**
1. Az ablakszárnyat kinyitjuk, és kb. 65-100°-kal elfordítjuk.
Figyelem! Ne rögzítsük.

SLO **Snemanje krila na tečajih**
1. Krilo odpreti za pribl. 65° - 100°. **Pozor!** Ne blokirati.

I **Sgancio del battente a bilico**
1. Aprire il battente e orientarlo di ca. 65° - 100°. Attenzione: Non arrestarlo.

HR **Skidanje zakretnog krila**
1. Otvorite krilo, zakrenite za oko 65° - 100°. **Opres!** Nemojte učvrstiti!

RO **Îndepărtarea părții mobile a ferestrei**
1. Se deschide fereastra la un unghi de 65°-100 ° **Atenție!** Nu o fixați.

GR **Αφαίρεση του περιστρεφόμενου οριζόντια φύλλου**
1. Ανοίξτε το φύλλο, γυρίστε το περίπου κατά 65° - 100°. Προσοχή! Μην το ασφαλίσετε.

D **Aushängen des Schwingflügels**
1. Flügel öffnen, um ca. 65° - 100° schwingen. **Achtung!** Nicht arretieren.

F **Décrochage du vantail pivotant**
1. Ouvrir l'ouvrant de 65° à 100° environ. **Attention!** Ne pas le bloquer.

GB **Unhinging the pivot sash**
1. Open sash and swing approx. 65° - 100°. **Attention!** Do not lock in place.

NL **Demonteren van het tuimelraam**
1. Raam openen, ca. 65° - 100° kantelen. **Let op!** Niet vergrendelen.

E **Desenganchar la hoja pivotante**
1. Abrir la hoja y bascularla entre 65° y 100° aproximadamente. **¡Atención!** No fijarla.

P **Soltar a janela basculante**
1. Abra a janela e coloque-a numa posição de aprox. 65° - 100°. **Atenção!** Não prender.

PL **Demontaż skrzydła okiennego**
1. Otworzyć skrzydło i ustawić pod kątem 65° - 100°. **Uwaga!** Nie blokować.

RUS **Снятие среднеподвесной оконной створки с петель**
1. Открыть створку, установить ее в положение ок. 65° - 100°.

UA **Внимание!** Не фиксируйте.

EST **Pöördakna mahavõtmine**
1. Avage aknatiib, et seda u. 65° - 100° pöörata. **Tähelepanu!** Mitte fikseerida.

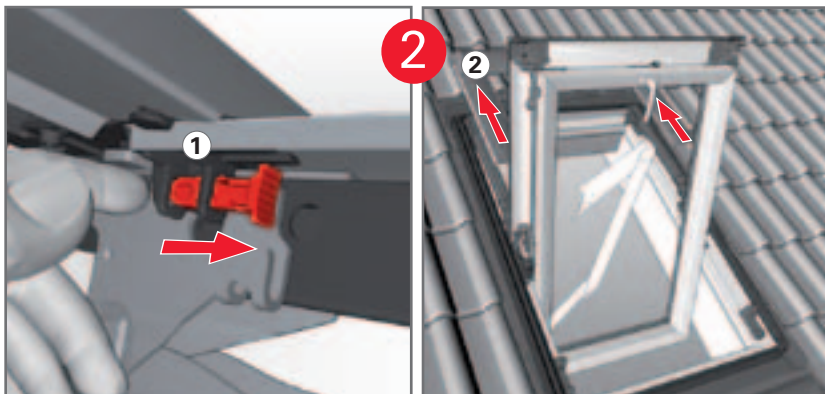

- (D)** 2. Flügelabdeckblech abnehmen.
Den Sicherungsstift beidseitig nach vorne schieben
- (F)** 2. Retirer la plaque de recouvrement de l'ouvrant.
Pousser la goupille de sécurité des deux côtés vers l'avant.
- (GB)** 2. Remove sash cover plate: by pushing locking pin toward front on both sides
- (NL)** 2. Raamafdekplaat verwijderen: de borgpen aan beide kanten naar voren schuiven.
- (E)** 2. Retirar la chapa de cubierta de la hoja: desplazar hacia adelante los pasadores de retención de ambos lados
- (P)** 2. Retire a chapa de cobertura da folha da janela: empurre o pino de retenção de cada lado para a frente
- (PL)** 2. Zdjąć górne obłachowanie zewnętrzne skrzydła okiennego: wysunąć z obu stron rygle zabezpieczające do przodu
- (RUS)** 2. Снять крышку створки: с обеих сторон протолкнуть вперед предохранительный штифт
- (UA)**
- (EST)** 2. Aknatiiva kattepleki ära võtmine: Lükake lukustustihvte mõlemal küljel ettepoole
- (LV)** 2. Noņemiet loga vērtnes segplāksni: pabīdiet uz priekšu abās pusēs esošo drošības tapu.
- (LT)** 2. Nuimti lango sąvartos antdėklą: Apsauginį kaištį iš abiejų pusių stumti į priekį
- (CZ)** 2. Uvolněte horní krycí plech křídla: Zajišťovací kolík na obou stranách vysuňte dopředu.
- (SK)** 2. Uvoľnite horný krycí plech křídla: Posuňte dopredu poistný kolík na oboch stranách.
- (H)** 2. Az ablakszárnny felső borítólemezőnek levétele: A biztosító pocket mindkét oldalon előre kell tolni.
- (SLO)** 2. Snemite krovno pločevino krila: Na obeh straneh potisniti varovalni čep naprej
- (I)** 2. Rimuovere la lamiera di copertura del battente: spingere il perno di sicurezza in avanti in ambedue i lati
- (HR)** 2. Skinite pokrovni lim krila: Klin osiguranja gurnite na obje strane prema naprijed
- (RO)** 2. Îndepărtați ornamentul exterior: Siguranțele se împing în față
- (GR)** 2. Αφαιρέστε το έλασμα κάλυψης φύλλου: Σπρώξτε τον πείρο ασφαλείας και στις δύο πλευρές προς τα εμπρός

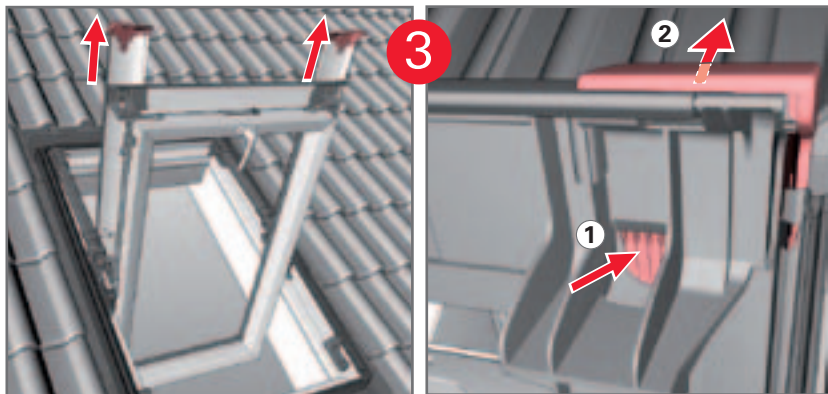

- (D)** 3. Seitliche untere Flügelabdeckbleche abnehmen.
- (F)** 3. Déposer les plaques de recouvrement latérales du dormant.
- (GB)** 3. Remove lower sash cover plates on side.
- (NL)** 3. Onderste raamafdekplaten aan de zijkanen verwijderen.
- (E)** 3. Desmontar las chapas de cubierta laterales inferiores de la hoja.
- (P)** 3. Retire as chapas laterais inferiores de cobertura da janela.
- (PL)** 3. Zdjąć dolne oblachowanie zewnętrzne prawe i lewe skrzydła okiennego.
- (RUS)** 3. Снять нижние боковые крышки створки.
- (UA)**
- (EST)** 3. Võtke külgedelt aknatiiva alumised katteplekid ära.
- (LV)** 3. Noņemiet loga vērtnes apakšējās sānu segplāksnes.
- (LT)** 3. Nuimti šoninius apatinius lango sąvartos atdėklus.
- (CZ)** 3. Z rámu okna odstraňte boční spodní krycí plechy.
- (SK)** 3. Z rámu okna odstráňte bočné spodné krycie plechy.
- (H)** 3. Levezzük az ablakszárny oldalsó alsó borítólemezeit.
- (SLO)** 3. Sneti stranske zaščitne pločevine krila.
- (I)** 3. Rimuovere le lamiere di copertura inferiori laterali dal battente.
- (HR)** 3. Skinite bočne donje limene pokrove krila.
- (RO)** 3. Se îndepărtează ornamentele inferioare
- (GR)** 3. Αφαιρέστε το πλαϊνό κάτω έλασμα κάλυψης του φύλλου.

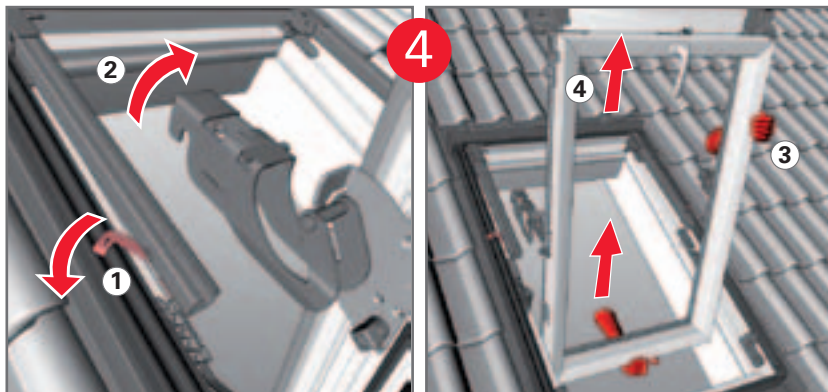

- (D)** 4. Flügel und Blendrahmen trennen.
Federarmverriegelung öffnen!
Achtung! Flügel festhalten. Dann Flügel herausheben
- (F)** 4. Séparer l'ouvrant du dormant.
Déverrouiller les blocages du bras à ressort !
Attention ! Maintenir l'ouvrant ! Soulever ensuite l'ouvrant.
- (GB)** 4. Separate sash and surround frame.
Open spring arm locks!
Attention! Hold onto sash. Then lift out sash.
- (NL)** 4. Raam uit het raamkozijn halen.
Vergrendelingen van de veearm openen!
Let op! Het raam vasthouden. Dan het raam eruit lichten.
- (E)** 4. Separar la hoja del marco.
¡Abrir los seguros de bloqueo de los brazos elásticos!
¡Atención! Sujetar la hoja. Después extraerla.
- (P)** 4. Separe a janela do caixilho.
Abra os dispositivos de bloqueio do braço de mola!
Atenção! Segure a janela. E levante-a de seguida.
- (PL)** 4. Oddzielić od siebie skrzydło okienne i ościeżnicę.
Otworzyć blokady ramienia sprężynowego!
Uwaga! Przytrzymać skrzydło okienne. Następnie wyjąć skrzydło.
- (RUS)** 4. Отсоединить створку от наружной оконной рамы.
Разъединить фиксаторы пружинного рычага!
Внимание! Придерживайте створку! Затем снимите створку.
- (UA)** 4. Від'єднати створку від зовнішньої рами вікна.
Від'єднати фіксатори пружинного важеля!
Увага! Притримувати створку! Потім зняти створку.
- (EST)** 4. Eraldage aknatiib katteraami külljest.
Avage vedruhaara lukustus!
Tähelepanu! Hoidke aknatiiba kinni. Seejärel tõstke aknatiib välja.
- (LV)** 4. Izņemiet loga vērtņi no loga rāmja.
Atveriet atsperu sviru bloķētājus!
Uzmanību! Turiet loga vērtņi cieši. Tad izcietiet loga vērtņi.
- (LT)** 4. Atskirti lango sąvartą ir staktą.
Atidaryti spyruoklinio peties blokavimą!
Dėmesio! Prilaikyti lango sąvartą. Tada iškelti lango sąvartą.
- (CZ)** 4. Křídlo okna uvolněte z osazovacího rámu.
Otevřete uzávěry s pružným ramenem!
Pozor! Křídlo okna pevně držte. Potom křídlo okna vysaďte.

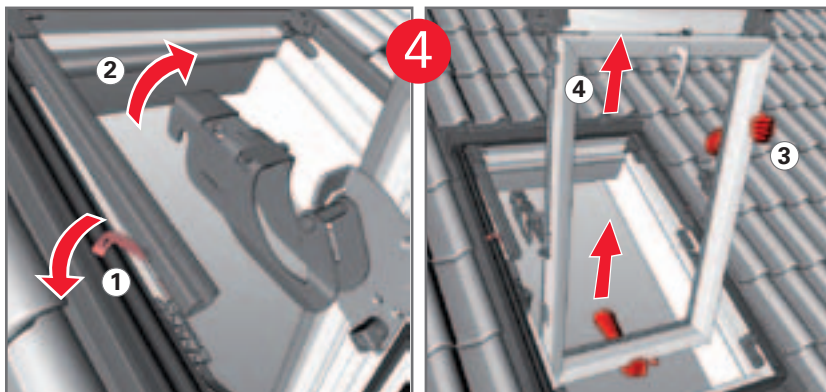

- SK** 4. Kridlo okna uvoľnite z osadzovacieho rámu. Otvorte uzávery s pružným ramenom!
Upozornenie! Kridlo okna pevne uchopte. Potom kridlo okna vysaďte.
- H** 4. Az ablakszárnyat kivesszük az ablaktokból. Oldani kell a rugóskarok reteszeit!
Figyelem! Az ablakszárnyat meg kell tartani. Azután az ablakszárnyat kiemelni.
- SLO** 4. Ločite krilo in slepi okvir. Odprite blokado vzmetne ročice!
Achtung! Trdno primite krilo. Nato z dvigom odstranite krilo.
- I** 4. Separare il battente e il telaio base. Aprire il bloccaggio con il braccio a molla!
Attenzione: Afferrare saldamente il battente, dopodiché sollevarlo ed estrarlo.
- HR** 4. Razdvojite krila i okvir zaslona. Otvorite zaključavanje šipke opruge!
Opres! Krilo držite čvrsto. Onda podignite krilo na van.
- RO** 4. Se desprinde aripa mobilă a ferestrei de toc. Se deschide siguranța brațului!
Atenție! Se asigură aripa ferestrei. Se scoate partea mobilă.
- GR** 4. Χωρίστε το φύλλο και την κάσα του κουφώματος. Ανοίξτε τις ασφάλειες του ελατηριωτού βραχίονα!
Προσοχή! Κρατήστε σταθερά το φύλλο. Μετά απομακρύνετε το φύλλο.

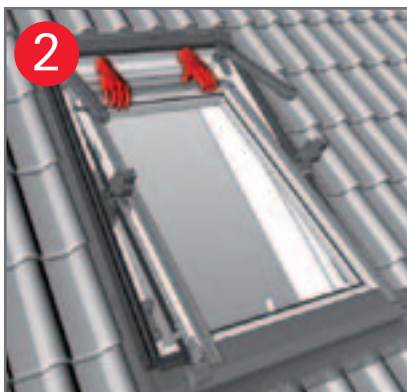
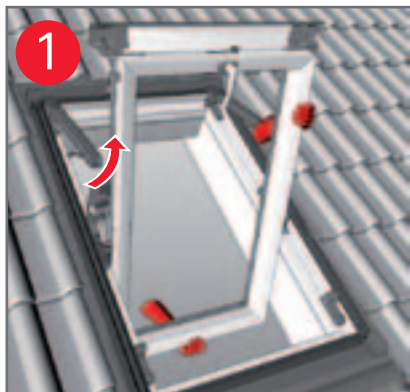

- (D) Flügel einhängen:**
1. Ausstellarme aufstellen und sichern.
 2. Flügel auf Flügelführung aufsetzen und auf Blendrahmen ablegen.
In umgekehrter Reihenfolge zur Demontage montieren

- (F) Mettre l'ouvrant en place**
1. Poser et verrouiller les bras de projection.
 2. Placer l'ouvrant sur ses guides et le poser sur le dormant.
Effectuer le montage dans l'ordre inverse à celui du montage.

- (GB) Installing sash**
1. Raise opening arms and lock
 2. Place sash on sash guide and set down on frame.
Mount in reverse order of removal.

- (NL) Raam plaatsen**
1. Levantar los brazos proyectantes y asegurarlos
 2. Raam op raamgeleiding zetten en op raamkozijn laten zakken.
In omgekeerde volgorde als bij de demontage monteren.

- (E) Enganchar la hoja**
1. Levantar los brazos proyectantes y asegurarlos
 2. Apoyar la hoja sobre la guía de la hoja y depo sitarla sobre el marco. Realizar el montaje en orden inverso al desmontaje.

- (P) Voltar a colocar a janela**
1. Coloque e fixe os braços de abertura
 2. Posicione a janela sobre a respectiva guia e coloque-a na moldura da janela. Montar segundo a ordem inversa à desmontagem.

- (PL) Montaż skrzydła okiennego**
1. Ustawić do góry ramiona wysięgnikowe i zabezpieczyć
 2. Włożyć skrzydło okienne do prowadnicy i ułożyć na ościeżnicy. Zamontować wykonując czynności w odwrotnej kolejności do demontażu.

- (RUS) Подвешивание створки**
- (UA) Встановлення створки**
1. Установити і закріпити вивідні плечі
 2. Встановити створку в направляючу створки і виконати монтаж до зовнішньої рами. Монтаж виконується в зворотній послідовності.

- (EST) Aknatiiva külgepanemine**
1. Pange väljaseadehaarad püsti ja kindlustage
 2. Pange aknatiib aknatiivajuhikule ja asetage kat teeraami peale. Monteerige demontaažile vastu pidises järjekorras.

- (LV) Loga vērtnes ielikšana**
1. Uzstādiēt izvelkamās rāmja daļas un nostipriniet.
 2. Ielieciet loga vērtņi vadotnē un uzlieciet uz loga rāmja. Salīdzinājumā ar demontāžu montāžu veiciet apgrieztā secībā.

- (LT) Lango sąvartos įstatymas**
1. Sreles ištiesiti ir užfiksuoti
 2. Lango sąvartą uždėti ant lango sąvartos kreipiančiosios ir padėti ant staktos. Atvirkštinė eilės tvarka išmontuoti.

- (CZ) Zavěšení křídla okna**
1. Nosná ramena postavte a zajistěte
 2. Křídlo nasadte do vodících profilů a položte na osazovací rám. Montáž proveďte v opačném pořadí než demontáž.

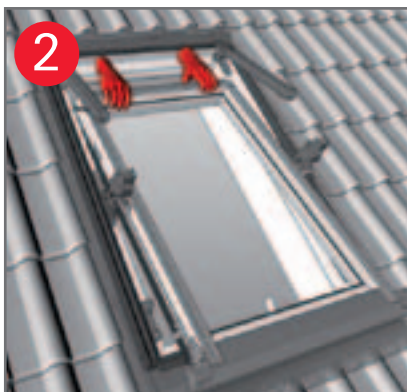
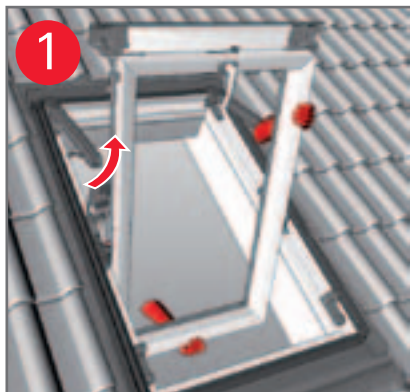

- SK Zavesenie krídla**
1. Nosné ramená postavte a zaistite.
 2. Nasadte krídlo do vodiach profilov a položte ho na osadzovací rám.
Montáž vykonajte v opačom poradí ako demontáž.

- GR Τοποθέτηση του φύλλου**
1. Τοποθετήστε το βραχίονα προβολής και ασφαλίστε τον.
 2. Τοποθετήστε το φύλλο στον οδηγό του φύλλου και εναποθέστε το πάνω στην κάσα του κουφώματος. Συναρμολογήστε με την αντίθετη σειρά της αποσυναρμολόγησης.

- H Ablakszárny visszahelyezése**
1. A rugóskarokat felállítjuk és biztosítjuk.
 2. Az ablakszárnyat felhelyezzük a vezetékére, és ráfektetjük az ablaktokra.
A leszereléshez képest fordított sorrendben visszaszereljük.

- SLO Nameščanje krila**
1. Okenske ročice postaviti in zavarovati
 2. Krilo namestiti na vodila in položiti na slepi okvir.
Montirati v obratnem vrstnem redu kot pri demontaži.

- I Aggancio del battente**
1. Montare i bracci di estensione e fissarli
 2. Applicare il battente sulla guida dello stesso e appoggiando quindi sul telaio del pannello.
Effettuare l'operazione di montaggio nel senso inverso rispetto a quella di smontaggio.

- HR Objesite krilo**
1. Postavite i osigurajte ručke
 2. Stavite krilo na vodilicu krila i smjestite na okvir zaslona. Montirajte obrnutim redoslijedom kao kod demontaže.

- RO Remontarea părții mobile**
1. Se pun brațele de sprijin în poziția verticală și se asigură
 2. Se fixează partea mobilă în locașele prevăzute.
Se remontează în ordine inversă a demontării

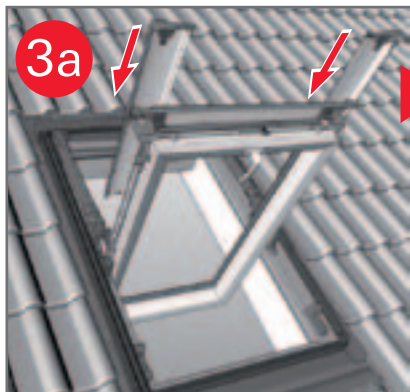

- (D)** 3a) **Achtung!**
Nach dem Einhängen des Flügels seitliche untere Flügelabdeckbleche montieren.
- (F)** 3a) **Attention !**
Lorsque l'ouvrant est accroché, monter les plaques de recouvrement inférieures de celui-ci.
- (GB)** 3a) **Attention!**
After fitting the sash, mount lower sash cover plates on side
- (NL)** 3a) **Let op!**
Na het plaatsen van het raam de onderste raam mafdekplaten monteren!
- (E)** 3a) **¡Atención!**
Después de enganchar la hoja, montar las chapas de cubierta laterales inferiores de la hoja
- (P)** 3a) **Atenção!** Depois de colocar a janela monte as chapas laterais inferiores de cobertura da janela
- (PL)** 3a) **Uwaga!**
Po założeniu skrzydła okiennego zamontować dolne obłachowanie zewnętrzne prawe i lewe
- (RUS)** 3a) **ВНИМАНИЕ!**
После подвешивания створки смонтировать нижние боковые крышки створки
- (UA)**
- (EST)** 3a) **Tähelepanu!**
Pärast akna tiiva külgepanemist monteerige külgedele akna tiiva alumised katteplekid
- (LV)** 3a) **Uzmanību!**
Pēc loga vērtnes ielikšanas piemontējiet loga vērtnes apakšējās sānu segplāksnes.
- (LT)** 3a) **Dėmesio!**
Įstačius lango sąvartą montuoti šoninius apatinius lango sąvartos antdėklus.
- (CZ)** 3a) **Pozor!**
Po zavěšení okna namontujte boční spodní krycí plechy
- (SK)** 3a) **Upozornenie!**
Po zavesení okna namontujte bočné spodné krycie plechy.
- (H)** 3a) **Figyelem!**
Az ablakszárny visszahelyezése után felszereljük az oldalsó alsó borítólemezeket.
- (SLO)** 3a) **Achtung!**
Po namestitvi krila montirati stranske spodnje zaščitne pločevine krila.
- (I)** 3a) **Attenzione:**
Dopo aver agganciato il battente, montare le lamiere di copertura inferiori laterali
- (HR)** 3a) **Opres!**
Nakon vješanja krila montirajte bočne donje limene pokrove krila
- (RO)** 3a) **Atenție !**
După remontarea părții mobile a ferestrei montați la loc ornamentele exterioare
- (GR)** (3α) **Προσοχή!**
Μετά την τοποθέτηση του φύλλου συναρμολογήστε το πλαίσιο κάτω έλασμα κάλυψης του φύλλου.

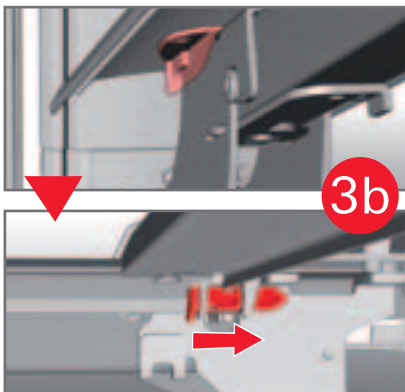
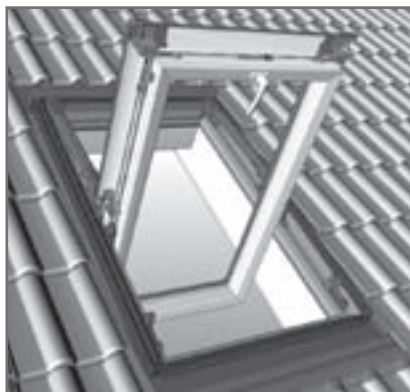

- (D)** 3b) Oberes Flügelabdeckblech von oben auf die Aufnahme stecken und Sicherungsstifte einrasten lassen.
- (F)** 3b) Mettre la plaque de recouvrement de l'ouvrant depuis le haut dans son logement et laisser s'enclencher les goupilles de sécurité.
- (GB)** 3b) Mount the upper sash cover plate on the mounting from above and allow the locking pins to engage.
- (NL)** 3b) De bovenste raamafdekplaat van boven op zijn plaats schuiven en de borgpennen erin zetten.
- (E)** 3b) Introducir la chapa de cubierta superior de la hoja en el alojamiento desde arriba, y hacer que se enclaven los pasadores de retención.
- (P)** 3b) Enfie a chapa superior de cobertura da janela, de cima para baixo, na respectiva fixação, até os pinos de retenção ficarem engatados.
- (PL)** 3b) Założyć od góry górne obłachowanie zewnętrzne skrzydła okiennego na uchwyty i zablokować ryglami zabezpieczającymi.
- (RUS)** 3b) Вставить верхнюю крышку створки сверху в крепление так, чтобы она зафиксировалась предохранительными штифтами.
- (UA)** 3b) Встановити верхню кришку створки зверху в кріплення так, щоб вона зафіксувалася захисними штифтами.
- (EST)** 3b) Pistke aknatiiva ülemine katteplekk ülaltpoolt kinnituspesasse ja laske lukustustihvtidel fikseeruda.
- (LV)** 3b) No augšpuses uz ietvara uzliediet loga vērtnes augšējo segplāksni un nofiksējiet drošības tapas.
- (LT)** 3b) Uždėti viršutinį lango sąvartos antdėklą ir įstačius sąvarą užfiksuoti apsauginius kaiščius.
- (CZ)** 3b) Horní krycí plech okna nasadíte shora do úchyťů, až zaklapnou pojistné kolíky.
- (SK)** 3b) Nasadíte horný krycí plech okna do úchyťov, až zaklapnú poistné kolíky.
- (H)** 3b) Az ablakszárny felső borítólemezt felülről felhelyezzük a tartóra úgy, hogy a biztosító pecek bepattanjanak.
- (SLO)** 3b) Zgornjo zaščitno pločevino krila od zgoraj nasaditi na nosilec, tako da se varovalni čepi zaskočijo.
- (I)** 3b) Inserire la lamiera di copertura superiore del battente dall'altro sul supporto e fare scattare in posizione le spine di sicurezza.
- (HR)** 3b) Gornji lim pokrova krila natakните odozgo na nosač i pustite da se klinovi osiguranja zaglave.
- (RO)** 3b) Ornamentul superior se pune pe șina prevăzută și se împinge de sus în jos până la refuz.
- (GR)** 3β) Περάστε το επάνω έλασμα κάλυψης του φύλλου από επάνω στην υποδοχή και αφήστε τους πείρους ασφαλείας να ασφαλισούν.

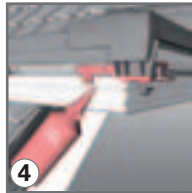
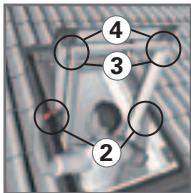
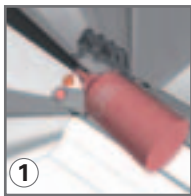
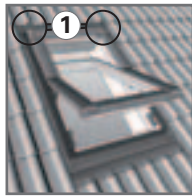

D **Wartung:**
Einmal jährlich. Bei extremen Witterungseinflüssen öfter. Tipp: einen Tropfen säurefreies Öl (z.B. Nähmaschinen- oder Motorenöl) an den gezeigten Stellen aufbringen. Dies erhält die volle Funktionsfähigkeit des Wohndachfensters.

P **Manutenção:**
Anual. No entanto, se as condições climáticas forem extremas, as operações de manutenção terão de ser realizadas com mais frequência. Sugestão: aplique uma gota de óleo isento de ácidos (como, por exemplo, óleo para máquinas de costura ou para motores) nos pontos indicados. Basta isto para que a sua janela de sótão funcione sempre perfeitamente.

F **Maintenance :**
Une fois par an. Plus souvent dans le cas de conditions climatiques extrêmes. Conseil : appliquer une goutte d'huile alcaline (p. ex. une huile pour machines à coudre ou pour moteurs) aux endroits indiqués. Ceci permet de conserver le parfait fonctionnement de la fenêtre de toit.

PL **Konserwacja:**
Raz w roku. W ekstremalnych warunkach atmosferycznych częściej. Wskazówka: kropla bezkwasowego oleju (np. do maszyn do szycia lub oleju silnikowego) naniesiona we wskazanym miejscu utrzyma całkowitą sprawność okna dachowego.

GB **Maintenance:**
Once a year. More often in extreme weather conditions. Tip: apply a drop of acid-free oil (e.g. sewing machine or motor oil) at the indicated points. This maintains the full operation of the roof window.

RUS **Техническое обслуживание:**
UA **Обслуговування:**
Один раз в год. При экстремальных погодных условиях чаще. Совет: нанести по капле бескислотного масла (например, масло для швейных машин или моторное масло) в указанных местах. Это поможет обеспечить исправную работу мансардного окна в полном объеме.

NL **Onderhoud:**
Eenmaal per jaar. Bij extreme weersinvloeden vaker. Tip: een druppeltje zuurvrije olie (bijv. naaimachineolie of motorolie) op de aangegeven punten aanbrengen. Zo blijft de volledige functionaliteit van het dakraam behouden.

EST **Hooldus:**
Üks korda aastas. Ekstreemsete ilmastikutingimuste korral sagedamini. Vihe: üks tilk happevaba õli (nt. õmblusmasina- või mootoriõli) näidatud kohtades peale kanda. See säilitab katuseakna täieliku talitlusvõime.

E **Mantenimiento:**
una vez al año. O con mayor frecuencia en caso de condiciones climáticas extremas. Un consejo: aplicar unas gotas de aceite sin ácido (p. ej. aceite para máquinas de coser o motores) en los puntos indicados. Con esto se conserva la capacidad de funcionamiento total de la ventana de tejado.

LV **Apkope:**
Reizi gadā. Ekstreemālos laika apstākļos biežāk. Padoms: norādītajos punktos iepiliniēt pilnienu skābi nesaturošas eļļas (piem., šujmašīnu eļļa vai motoreļļa). Tā Jūs saglabāsiet jumta loga pilnīgu funkcionalitāti.

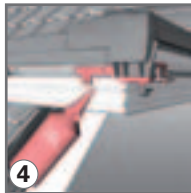
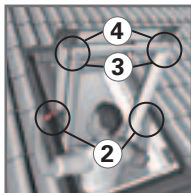
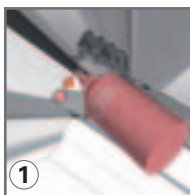
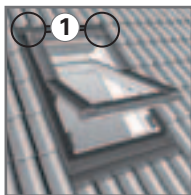

LT Techninė priežiūra:

Kartą per metus. Esant ekstremalioms oro sąlygoms – dažniau. Patarimas: užlašinti lašą nerūgštinės alyvos (pvz. siuvimo mašinų arba variklių alyvos) nurodytose vietose. Tai padės išlaikyti pilną stogo lango funkciją.

I Manutenzione:

una volta all'anno. Più spesso in condizioni atmosferiche estreme. Suggerimento: applicare una goccia di olio privo di acido (per esempio olio per macchine da cucire o motori) sui punti indicati. Ciò garantisce la piena funzionalità del lucernario.

CZ Údržba:

Jednou ročně. Při extrémních povětrnostních podmínkách častěji. Tip: naneste kapku vhodného oleje (např. motorového nebo na šicí stroje) na vyznačená místa. Plná funkčnost vašeho střešního okna tak zůstane zachována.

HR Održavanje:

Jednom godišnje. Kod ekstremnog utjecaja klime i češće. Savjet: stavite kap ulje bez sadržaja kiseline (npr. ulje za šivaće strojeve ili motorno ulje) na prikazana mjesta. Time je očuvano cijelo funkcioniranje stambenog krovnog prozora.

SK Údržba:

Raz ročne. Pri extrémnych poveternostných podmienkach častejšie. Tip: Kvapnite olej (napr. pre šijacie stroje alebo motorový olej) na vyznačené miesta. Obnoví sa tým plná funkčná schopnosť vášho strešného okna.

RO Întreținere:

Recomandat o dată pe an : ungeți toate părțile feronăriei (cu ulei de mașină de cusut sau ulei de motor) acolo unde vă este indicat. Acest lucru protejează feronăria ferestrei pe termen lung.

H Karbantartás:

Évente egyszer. Szélsőséges időjárás esetén gyakrabban. Tipp: Egy csepp savmentes olajjal (ez lehet varrógépolaj vagy motorolaj) olajozzuk meg a megjelölt helyeket. Ezáltal megőrizzük a tetőtéri ablakok kifogástalan működőképességét.

GR Συντήρηση:

Μία φορά το χρόνο. Σε εξαιρετικά δύσκολες καιρικές επιδράσεις συχνότερα. Συμβουλή: Προσθέστε μια σταγόνα λαδιού χωρίς οξέα (π.χ. λάδι ραπτομηχανής ή λάδι κινητήρα) στα αντίστοιχα σημεία. Αυτό διατηρεί την άψογη λειτουργία του παραθύρου στέγης.

SLO Vzdrževanje:

Enkrat letno. Pri ekstremnih vremenskih pogojih pogosteje. Namig: na nakazanih mestih uporabite nekaj kapljic brez kislinkega olja (npr. olja za šivalne stroje ali motornega olja). To ohranja polno funkcionalnost strešnega okna.



P

Como encomendar acessórios:

Sempre que pretender encomendar acessórios ou peças sobressalentes, indique o número de série completo. Poderá adquirir acessórios para a sua janela nas lojas de material de construção ou da especialidade.

A Roto comercializa um conjunto de conservação destinado a perfis de madeira e de material sintético das janelas de sótão.

PL

Zamawianie akcesoriów:

W celu zamówienia akcesoriów i części zamiennych należy podać kompletny numer seryjny. Akcesoria do okien dachowych można nabyć w sklepie z materiałami budowlanymi lub w sklepie z pokryciami dachowymi.

Firma Roto oferuje specjalny zestaw pielęgnacyjny do profili drewnianych i plastikowych okien dachowych.

RUS

Заказ принадлежностей:

Для заказа принадлежностей и запасных частей Вам потребуется указывать полный серийный номер. Принадлежности к мансардным окнам можно приобрести у дилеров строительных или кровельных материалов. Фирма Roto предлагает комплект по уходу за профилем из дерева и пластика для мансардных окон.

UA

Для заказа принадлежностей и запасных частей Вам потребуется указывать полный серийный номер. Принадлежности к мансардным окнам можно приобрести у дилеров строительных или кровельных материалов. Фирма Roto предлагает комплект по уходу за профилем из дерева и пластика для мансардных окон.

EST

Tarvikute tellimine:

Kasutage tarvikute ja varuosade tellimiseks teaviklikku seerianumbrit. Katuseakna tarvikud on saadaval ehitus- ja katusematerjalide pooides.

Roto pakub hoolitsuskomplekti katuseakende puit- ja plastmassprofiilide jaoks.

LV

Piederumu pasūtīšana:

Lai pasūtītu piederumus un rezerves daļas, norādiēt pilnu sērijas numuru. Jumta logu piederumus var iegādāties pie būvmateriālu vai jumtu segumu tirgotājiem. Jumta logu koka un plastmasas profiliem Roto piedāvā kopšanas līdzekļu komplektu.

LT

Priedų užsakymas:

Užsakant priedus ir atsargines dalis būtina nurodyti produkto serijos numerį. Stogo lango priedus galima įsigyti statybinių medžiagų arba specializuotose langų parduotuose.

Roto siūlo priežiūros komplektą mediniems ir aliuminiiniems stogo langų rėmams.

CZ

Objednávka příslušenství:

Při objednávání příslušenství a náhradních dílů uvádějte kompletní sériové číslo. Příslušenství ke střešním oknům obdržíte u obchodníků se stavebinami nebo střešními materiály.

Roto nabízí sadu pro údržbu dřevěných a plastových profilů střešních oken.

D

Zubehör-Bestellung

Für die Bestellung von Zubehör- und Ersatzteilen benötigen Sie die komplette Seriennummer. Wohndachfensterzubehör erhalten Sie beim Baustoff- oder Bedachungshändler.

Roto bietet ein Pflegeset für die Holz- und Kunststoffprofile der Wohndachfenster an.

F

Commande d'accessoires :

Pour toute commande d'accessoires et de pièces de rechange, prière d'indiquer le numéro de référence complet. Les accessoires pour fenêtres de toit sont disponibles auprès de votre revendeur de matériaux de construction et revêtements. Roto propose un kit d'entretien pour les profilés en bois et en plastique des fenêtres de toit.

GB

Ordering accessories:

Always use the complete serial number when ordering accessories and spare parts. Roof window accessories are available from the building materials or roofing trade. Roto offers a care set for wooden and plastic profiles of the roof windows.

NL

Bestelling accessoires:

Bij bestelling van accessoires en vervangende onderdelen het volledige serienummer aangeven. Accessoires voor dakramen zijn verkrijgbaar in de bouw- en dakmaterialenhandel.

Roto biedt voor dakramen onderhoudssets aan voor de profielen van hout en kunststof.

E

Pedido de accesorios:

para el pedido de accesorios y piezas de recambio se tiene que indicar el número de serie completo. Los comerciantes de materiales de construcción y para cubiertas pueden suministrar accesorios para ventanas de tejado. Roto ofrece un kit para la conservación de los perfiles de madera y plástico de las ventanas de tejado.



RO Comanda de accesorii:
Pentru a comanda accesorii sau piese de schimb vă rugăm să menționați seria completă a ferestrei. Accesoriile vă sunt furnizate de către orice partener Roto. Roto vă oferă seturi complete de întreținere atât pentru ferestrele din lemn cât și pentru cele din PVC

GR Παραγγελία εξαρτημάτων:
Για την παραγγελία εξαρτημάτων και ανταλλακτικών χρησιμοποιήστε τον πλήρη αριθμό σειράς. Τα εξαρτήματα του παραθύρου στέγης είναι διαθέσιμα στα καταστήματα οικοδομικών υλικών ή υλικών στέγασης. Η εταιρεία Roto προσφέρει ένα σετ φροντίδας για τα ξύλινα προφίλ και τα προφίλ συνθετικού υλικού των παραθύρων στέγης.

SK Objednávania príslušenstva:
Pri objednávke príslušenstva alebo náhradných dielov je potrebné uvádzať kompletne výrobné číslo série. Príslušenstvo k strešným oknám je dostupné u obchodníkov so stavebninami alebo strešnými materiálmi. Roto ponúka sadu na údržbu strešných okien s dreveným a plastovým profilom.

H Kiegészítők rendelése:
Kiegészítők és pótalkatrészek rendeléséhez a teljes sorozatszám szükséges. Tetőtéri ablakok kiegészítői építőanyag- vagy tetőfedőanyag-kereskedőknél kaphatók.
A Roto kínálata a tetőtéri ablakok fa- és műanyag profiljaihoz ápoló készletet is tartalmaz.

SLO Naročanje pribora:
Pri naročanju pribora in rezervnih delov navesti popolno serijsko številko. Pribor za strešna okna se lahko nabavi pri trgovcih za gradbeni in strešni material. Roto nudi komplet za nego lesenih in plastičnih profilov za strešna okna.

I Ordinazione di accessori:
per l'ordinazione di accessori e pezzi di ricambio si prega di indicare il numero di serie completo. Gli accessori per lucernari sono disponibili presso i mercati edili e del fai-da-te.
La Roto offre un corredo di cura per profili di legno e materiale sintetico di lucernari.

HR Naručivanje pribora:
Za naručivanje dijelova pribora i rezervnih dijelova koristite kompletni serijski broj. Pribor za stambene krovne prozore dobiva se u dućanima za građevinske ili krovne materijale. Roto nudi komplet za njegu drvenih i plastičnih profila stambenih krovnih prozora.

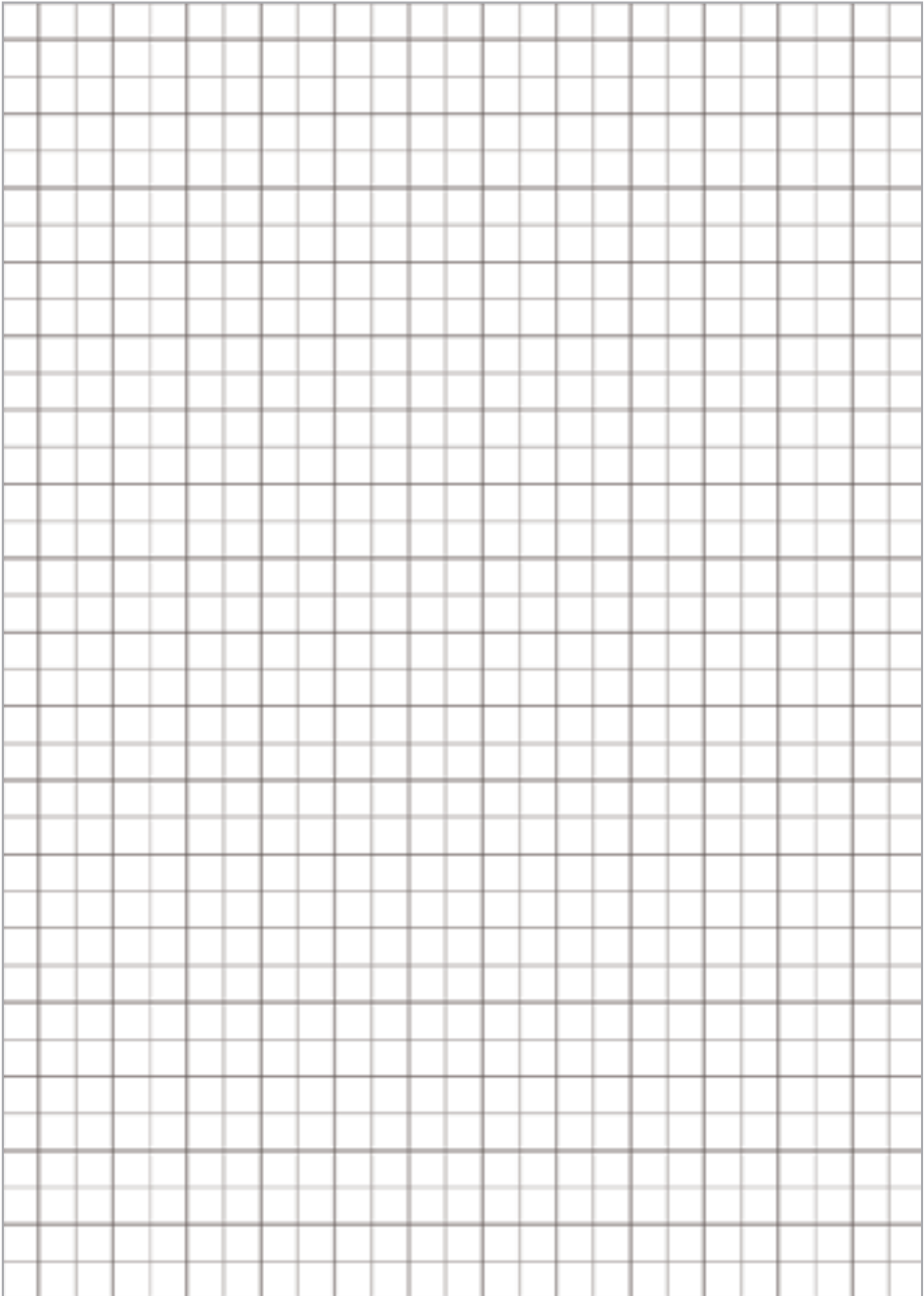



EN 14 351-1 : 2006

Dachflächenfenster für die
Anwendung im Wohnungs- und
Nichtwohnungsbau



(D)

☎ +49 (0)1805 905051*
☎ +49 (0)1805 904051
www.roto-frank.com

(AT) (SLO)

☎ +43 2757 21313-0
☎ +43 2757 21313-50
www.roto-frank.at
www.roto-frank.si

(CH)

☎ +41 (0)44 267 47 47
☎ +41 (0)44 267 47 46
www.roto-frank.ch

(F)

☎ +33 (0)387 292430
☎ +33 (0)387 914901
www.roto-frank.fr

(GB)

☎ +44 (0) 1788 558600
☎ +44 (0) 1788 558606
www.roto-frank.com

(IRL)

☎ +353 67 50700
☎ +353 67 34631
www.careyglass.com

(B)

☎ +32 (0)89 778090
☎ +32 (0)89 385788
www.roto.be

(NL)

☎ +32 (0)800 0232114
☎ +32 (0)800 0232116
www.roto-frank.nl

(E)

☎ 902 25 01 01
☎ 902 25 01 02
www.maydisa.com

(P)

☎ (236) 21 80 72
☎ (236) 21 73 26
☎ (236) 21 52 89
www.imporjan.com

(PL)

☎ +48 81 855 05 22, 24, 25
☎ +48 81 855 05 28
www.roto.pl

(UA)

Euroizol LTD
☎ +38 44 566 73 37
☎ +38 44 235 98 14
www.roto.ua

(RUS)

☎ +7 495 775 64 71, 81
☎ +7 495 775 64 79

Kaliningrad
☎ +7 401 277 96 44
www.roto.ru

(EST)

VBH Estonia AS
☎ +372 6401 331
☎ +372 6401 330
www.roto.ee

(LV)

SIA VBH Latvia
☎ +371 6738 1890
☎ +371 6738 1792
www.roto.lv

(LT)

☎ +370 5270 0751
☎ +370 5270 0746
www.roto.lt

(BY)

OOO Belpraktika
☎ +375 17 297 94 35
www.roto-frank.by

(CZ) (SK)

☎ +420 272 651428
☎ +420 271 750187
www.roto-frank.cz
www.roto.sk

(H)

☎ +36 99 534494
☎ +36 99 534498
www.roto.hu

(I)

☎ +39 0421 618738
☎ +39 0421 345125
www.orsogrillabbaini.com

(HR) (BIH)

☎ +385 (0)1/ 3490360
☎ +385 (0)1/ 3490362

(RO)

☎ +40 312 281586 - 88
☎ +40 312 281589
www.roto-romania.ro

(GR)

☎ +30 (2310) 796950
☎ +30 (2310) 796783
www.eurotechnica.gr

(TR)

☎ +90 216 573 96 92
☎ +90 216 572 31 48

* 0,14 EUR / Min. aus dem dt. Festnetz. Mobilfunkpreise können abweichen.